

ODT829 • Rev. 01-12-2021

Dítec



Ditec Traffic C - Traffic CM



Manuel de installation, entretien, utilisation.
(Traduction)

FR

Installation manual, maintenance, use.
(Translation)

EN

SOMMAIRE DES ARGUMENTS

Ch.	Argument	Page
1.	  CONSIGNES GÉNÉRALES DE SÉCURITÉ	2
2.	CARACTÉRISTIQUES TECHNIQUES	3
3.	INSTALLATION MÉCANIQUE	
	3.1 Vérifications initiales	4
	3.2 Fixation des montants verticaux	4
	3.3 Montage de la traverse	4
	3.4 Préparation de la traverse	4
	3.5 Montage du tablier	4
	3.6 Montage des contrepoids	4
	3.7 Montage du levier de déverrouillage d'urgence (en option)	4
	3.8 Installation des cellules photoélectriques	4
	3.9 Installation du bourrelet de sécurité	4
4.	BRANCHEMENTS ÉLECTRIQUES	
	4.1 Tableau électrique	5
	4.2 Raccordements du tableau électrique / moteur / sécurités	5
	4.3 Photocellules de sécurité	5
5.	TABLEAU ÉLECTRONIQUE	
	5.1 49E - raccordements	6
	5.2 52E (inverseur) - raccordements	10
6.	MENU DE PROGRAMMATION	
	6.1 Menu d'installation	14
	6.2 Menu avancé	15
	6.3 Menu ouverture temporisée	16
	6.4 Menu de service	17
	6.5 Messages à l'écran	17
	6.6 Interferrouillage	17
7.	RÉGLAGES ET MISE EN MARCHÉ	
	7.1 Vérification des sens du mouvement	18
8.	RECHERCHE DES PANNES	19
9.	PLAN D'ENTRETIEN	20

1. CONSIGNES GÉNÉRALES DE SÉCURITÉ

 Cette notice d'installation est destinée exclusivement aux professionnels qualifiés.

L'installation, le raccordement électrique et les réglages doivent être effectués selon les règles de Bonne Technique et respecter la réglementation en vigueur.

Lire attentivement les instructions avant de procéder à l'installation du produit. Une installation erronée peut être source de danger. Les matériaux de l'emballage (plastique, polystyrène, etc) ne doivent pas être abandonnés dans la nature et ne doivent pas être laissés à la portée des enfants, car ils sont une source potentielle de danger.

Avant de procéder à l'installation, vérifier l'intégrité du produit. Ne pas installer le produit à proximité de matières explosives: la présence de gaz ou de vapeurs inflammables représente un grave danger pour la sécurité.

Avant d'installer les automatismes, apporter toutes les modifications structurelles relatives à la réalisation des distances de sécurité et à la protection ou ségrégation de toutes les zones d'écrasement, de cisaillement, d'entraînement et de danger en général. Vérifier que la structure existante ait les qualités requises de robustesse et de stabilité.

Les dispositifs de sécurité (photocellule, barres palpeuses, arrêt d'urgence, etc) doivent être installés en tenant compte des normes et directives en vigueur, des critères de Bonne Technique, de l'emplacement de l'installation, de la logique de fonctionnement du système et des forces dégagées par la porte ou le portail équipés d'automatismes.

Les dispositifs de sécurité doivent protéger les zones éventuelles

d'écrasement, de cisaillement, d'entraînement et de danger en général, de la porte ou du portail automatisés. Appliquer la signalisation prévue par la réglementation en vigueur pour localiser les zones dangereuses. Toute installation doit indiquer de façon visible les données d'identification de la porte ou du portail automatisés.

 Avant de procéder au raccordement électrique, s'assurer que les données de la plaquette signalétique correspondent à celles du réseau d'alimentation électrique. Prévoir sur le réseau d'alimentation un dispositif de coupure omnipolaire avec une distance d'ouverture des contacts égale ou supérieure à 3 mm. Vérifier qu'en amont de l'installation électrique il y ait un interrupteur différentiel ainsi qu'une protection contre des surcharges de courant adéquate.

Relier la terre ou le portail automatisés à un système de mise à la terre efficace installé conformément aux normes de sécurité en vigueur. Le constructeur des automatismes décline toute responsabilité au cas où seraient installés des composants incompatibles en termes de sécurité et de bon fonctionnement ou dans le cas où seraient apportées des modifications de quelque nature qu'elles soient sans son autorisation spécifique. En cas de réparation ou de remplacement des produits, seules les pièces de rechange originales Ditec. Impérativement être utilisées. L'installateur doit fournir tous les renseignements concernant le fonctionnement automatique, manuel ou de secours de la porte ou du portail automatisés et remettre la notice d'emploi à l'utilisateur.

 **Accessoire en option**

 **Safety Top**

  **Safety Top T**

Tout droits réservés

Les informations mentionnées dans ce catalogue ont été contrôlées avec la plus grande attention. Toutefois, nous déclinons toute responsabilité en cas d'erreurs, omissions ou approximations dépendant d'exigences techniques ou graphiques.

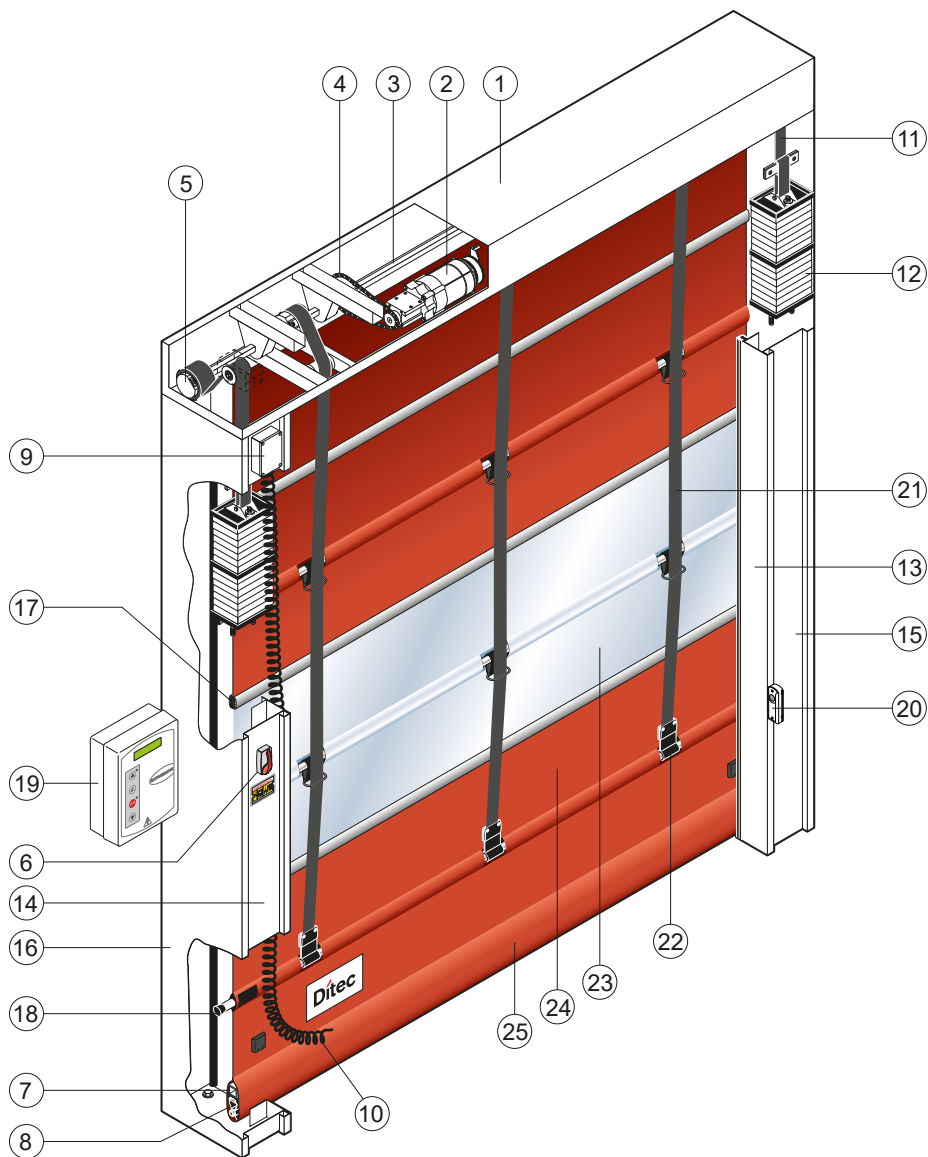

Rif.	Description
1	Caisson
2	Motoréducteur K10
3	Arbre d'enroulement
4	Chaîne de transmission
5	Tambour de la courroie du contrepoids
6	Levier manuel de déverrouillage
7	Profilé en aluminium du bourrelet de sécurité
8	Profilé en caoutchouc du bourrelet de sécurité
9	Boîte de raccordement du bourrelet
10	Câble de raccordement du bourrelet
11	Courroie du contrepoids
12	Contrepoids modulaire
13	Couvercle colonne droite

Rif.	Description
14	Couvercle colonne gauche
15	Colonne Droite
16	Colonne Gauche
17	Profilés en aluminium du tablier
18	Tube de renforcement du tablier
19	Tableau électronique
20	Cellule photoélectrique LAB4
21	Courroie de levage du tablier
22	Fixation de la courroie du tablier
23	Secteur transparent
24	Secteur en polyester
25	Poche du revêtement du bourrelet

2. CARACTÉRISTIQUES TECHNIQUES

TABLEAU ÉLECTRONIQUE TRIPHASÉ (49E)

Tension d'alimentation 400 V triphasé 50/60 Hz
 Dimensionnement ligne 6 A
 Alimentation commandes auxiliaire 24V $\overline{=}$
 Puissance moteur 0,55 ÷ 1,8 KW
 Degré de protection tableau de commande IP 55
 Température de fonctionnement - 5 + 50 °C

TABLEAU ÉLECTRONIQUE 52E (INVERSEUR)

Tension d'alimentation 230 V monophasé 50/60 Hz
 Dimensionnement ligne 16 A ⚠
 Alimentation commandes auxiliaire 24V $\overline{=}$
 Puissance moteur 0,55 ÷ 1,8 KW
 Degré de protection tableau de commande IP 55
 Température de fonctionnement - 5 + 50 °C

⚠ Dimensionner correctement la section des conducteurs de ligne en se référant à l'absorption indiquée et en tenant compte de la longueur et de la mise en œuvre des câbles.

3. INSTALLATION MÉCANIQUE

Voir dessins relatifs à l'installation mécanique aux pages 26 - 27 (feuille centrale à détacher)

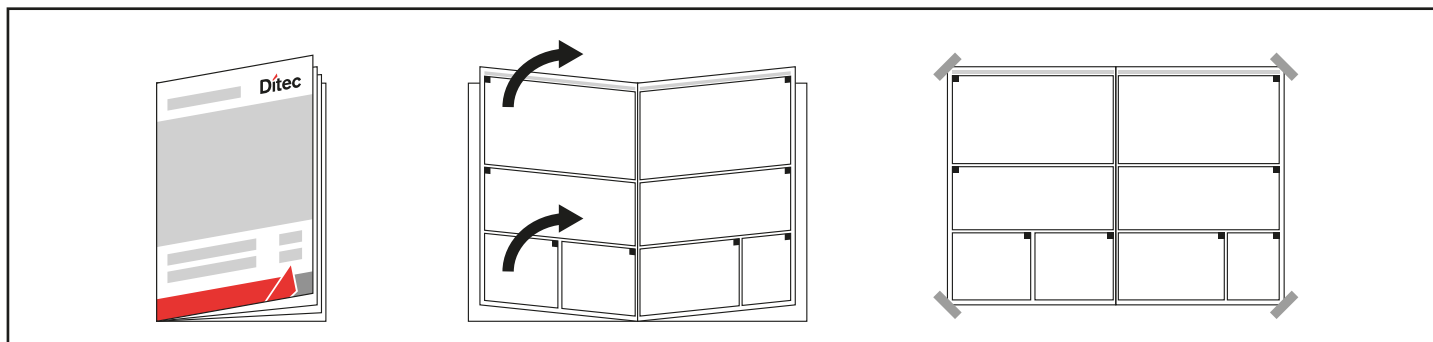

3.1 Vérifications initiales (fig.1)

- Vérifier les dimensions du logement et la correspondance avec les mesures de la porte, en tenant compte des tolérances nécessaires en cas d'installation pour l'ouverture. Vérifier que les éventuels encombrements existants ne gênent pas le montage.
- S'assurer que les plans d'appui sont à niveau et, au besoin, ajouter les en insérant des épaisseurs adaptées.
- Vérifier la consistance de la structure du logement : un ancrage sécurisé devra être garanti à l'aide de pattes et de tasseaux. En cas de consistance douteuse ou insuffisante, réaliser une structure métallique autoportante adaptée.

3.2 Fixation des montants verticaux (fig.2)

- Mesurer l'encombrement total de la traverse (LT) et marquer la position des montants verticaux.
- Retirer les couvercles des montants et en fixer les bases sur les marques à l'aide de tasseaux M8 (fig. 4).
- Mettre les montants verticaux d'aplomb et les fixer (A) par des pattes extérieures ou (B) par l'intérieur de la colonne. Dimension des tasseaux M8. Vérifier les diagonales. Ne pas percer le montant vertical en correspondance de la zone de coulissement du contreponds (C).

3.3 Montage de la traverse

- Enlever les boulons M8 pré-montés aux extrémités de la traverse.
- Soulever la traverse à l'aide d'un engin de levage adapté.
- Poser la traverse sur les montants verticaux, replacer les boulons de fixation et les serrer (fig.3).
- En cas de portes avec PL > 4000 il est conseillé de fixer la traverse centralement (afin d'éviter toute flexion inesthétique de la charpente).

3.4 Préparation de la traverse

- En se référant aux (fig.5A-5B), placer la roue de renvoi de la courroie en fonction de la position du tablier. La préparation standard est indiquée sur la (fig.5A). Pour Ditec Traffic C, en cas de la position "5B", rembobinez le tablier sur le tube carré dans le sens opposé.
- Si la roue de renvoi de la courroie ne doit pas être maintenue dans la position de type "5A", la retirer en dévissant le boulon M8 et remonter la roue de renvoi dans la position voulue. Après avoir fixé la roue, vérifier qu'elle tourne librement. Répéter l'opération pour chaque support.

3.5 Montage du tablier

- Insérer le tablier dans les montants verticaux et le soulever en vérifiant la position des anneaux de passage de la courroie.
- Fixer, à l'aide des boulons M8 fournis, le manchon de fixation du tablier à la traverse (fig.6).
- Faire descendre le tablier jusqu'à son déroulement complet. Pour le Ditec Traffic C à tablier modulaire : régler la longueur du tablier en l'enroulant, au besoin, sur le tubulaire d'accrochage.
- Dérouler les courroies de levage du tablier en laissant deux tours excédentaires sur le tambour d'enroulement. (fig.9)
- Insérer les courroies dans les anneaux de passage de la courroie montés le long du tablier. (fig.7)
- Fixer les parties terminales des courroies à l'aide des pattes montées sur le 1^{er} tube. (fig.7)
- Fixer les tubes à l'aide des coquilles en plastique afin d'éviter tout glissement latéral (fig.8). Sur le 1^{er} tube, les coquilles sont déjà fixées.

3.6 Montage des contreponds

- Soulever le contreponds à l'aide d'un engin de levage adapté (chariot élévateur).
- Dérouler les courroies et les faire passer sur les poulies de renvoi. Insérer la courroie autour de l'axe supérieur en la fixant à l'aide de la plaque correspondante et en maintenant le contreponds à environ 200 mm de la butée supérieure. (fig.9)
- Effectuer le réglage précis de l'équilibrage au moyen des 4 éléments inférieurs du contreponds. (fig.9)

3.7 Montage du levier de déverrouillage d'urgence (en option)

- Le levier de déverrouillage d'urgence doit être monté au moins à 1,8 m du sol (fig.10, 11).
- Loger le câble d'actionnement dans les interstices et le raccorder au frein du motoréducteur (fig.12, 13).
- Vérifier le fonctionnement du dispositif ; lorsque l'on actionne le levier, le tablier doit pouvoir se soulever librement.
- Dans le cas du Ditec Traffic CM à double moteur, les déverrouillages sont raccordés à l'aide du dispositif de la "figure 14".

3.8 Installation des cellules photoélectriques

- Installer les boîtiers sur la colonne (fig.15). Pour les raccordements, suivre les instructions insérées dans la confection des cellules photoélectriques.

3.9 Installation du bourrelet de sécurité

- Placer le tablier à environ 1 m de hauteur.
- Insérer le bourrelet de sécurité dans la poche inférieure du tablier (fig.16).
- Faire coulisser le bourrelet sur toute la longueur du tablier et le centrer parfaitement par rapport à ce dernier.

4. RACCORDEMENTS ÉLECTRIQUES

4.1 Tableau électrique

- Insérer dans le boîtier les câbles avec les borniers précâblés (fig. 17) et les brancher aux cartes (comme illustré au chap. 5).
Loger les câbles dans le caniveau et raccorder les connecteurs prévus sur le moteur (fig.18).

⚠ La connexion des câblages doit être effectuée sur une unité de contrôle hors tension depuis au moins 30 secondes.

4.2 Raccordement tableau électrique / moteur / dispositifs de sécurité







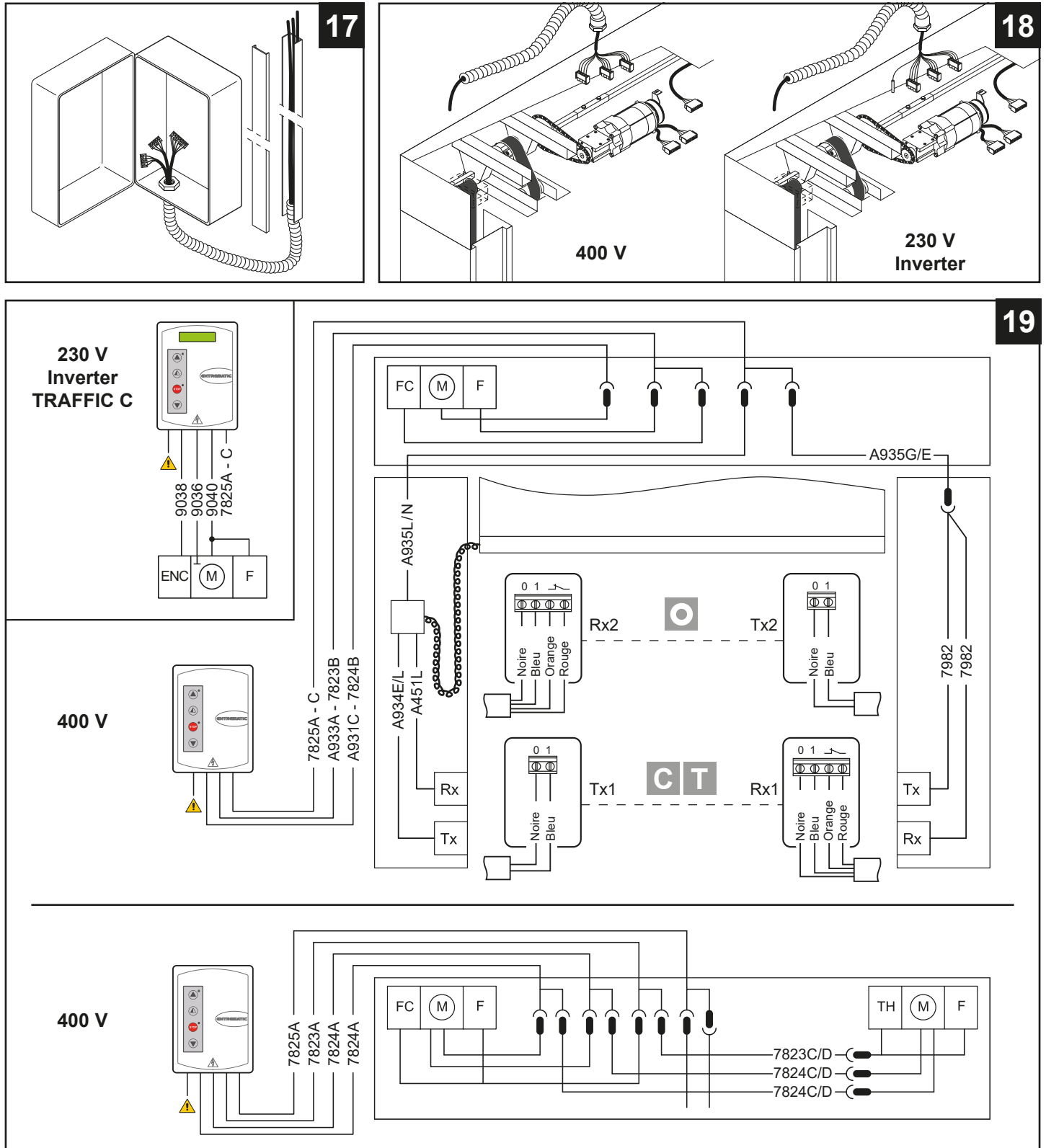



- La figure 19 illustre de manière schématique les câblages fournis et leur positionnement dans la porte ; chaque câblage est identifié par un code appliqué sur une étiquette adhésive.

4.3 Cellules photoélectriques de sécurité

- Effectuer les raccordements électriques en suivant les indications de la (fig.19).
- Effectuer les raccordements dans le tableau électronique en suivant les indications des schémas illustrés au chap. 5.



⚠ Dimensionner correctement la section des conducteurs de ligne en se référant à l'absorption indiquée et en tenant compte de la longueur et de la mise en œuvre des câbles.





ENTRÉES			
Commande	Fonction		Description
1  2	N.O	Fermeture automatique	La fermeture permanente du contact habilite la fermeture automatique.
1  3	N.O	Ouverture	Avec le DIP1 sur ON, la fermeture du contact active la manœuvre d'ouverture.
		Pas-à-pas	Avec le DIP1 sur OFF, la fermeture du contact active une manœuvre d'ouverture ou de fermeture en séquence : ouverture - arrêt - fermeture - ouverture. N.B. : si la fermeture automatique est habilitée, l'arrêt n'est pas permanent et se limite à la durée imposée par TC.
1  4	N.O	Fermeture	La fermeture du contact active la manœuvre de fermeture.
1  6	N.F	Sécurité d'inversion	L'ouverture du contact de sécurité entraîne l'inversion du mouvement (réouverture) lors de la phase de fermeture.
41  8	N.F	Sécurité d'inversion	L'ouverture du contact de sécurité entraîne l'inversion du mouvement (réouverture) lors de la phase de fermeture.
1  9	N.F	Arrêt	L'ouverture du contact de sécurité entraîne l'arrêt du mouvement.
1  9	N.O	Commande sans impulsions	L'ouverture permanente du contact de sécurité habilite le fonctionnement de la commande sans impulsions. Dans cette condition, les commandes d'ouverture (1-3/1-20) et de fermeture (1-4) ne fonctionnent que si elles sont maintenues enfoncées. À leur relâchement, l'automatisme s'arrête. Les éventuelles sécurités, la commande pas-à-pas et la fermeture automatique sont désactivées.
1  20	N.O	Ouverture partielle	La fermeture du contact active une manœuvre d'ouverture partielle sur une durée imposée à l'aide du potentiomètre RP. Lorsque l'automatisme est à l'arrêt, la commande d'ouverture partielle exécute la manœuvre opposée à celle qui a précédé l'arrêt.
0  11	N.F	Le Fin de course se ferme	L'ouverture du contact du fin de course arrête le mouvement de fermeture.
0  12	N.F	Le Fin de course s'ouvre	L'ouverture du contact du fin de course arrête le mouvement d'ouverture.
0  17	N.O	Le Fin de course cellule photoélectrique	By-pass cellule photoélectrique

Fonctionnement par commande sans impulsions

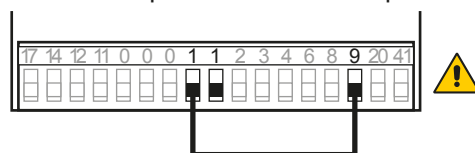

Fonctionnement par commande à impulsions



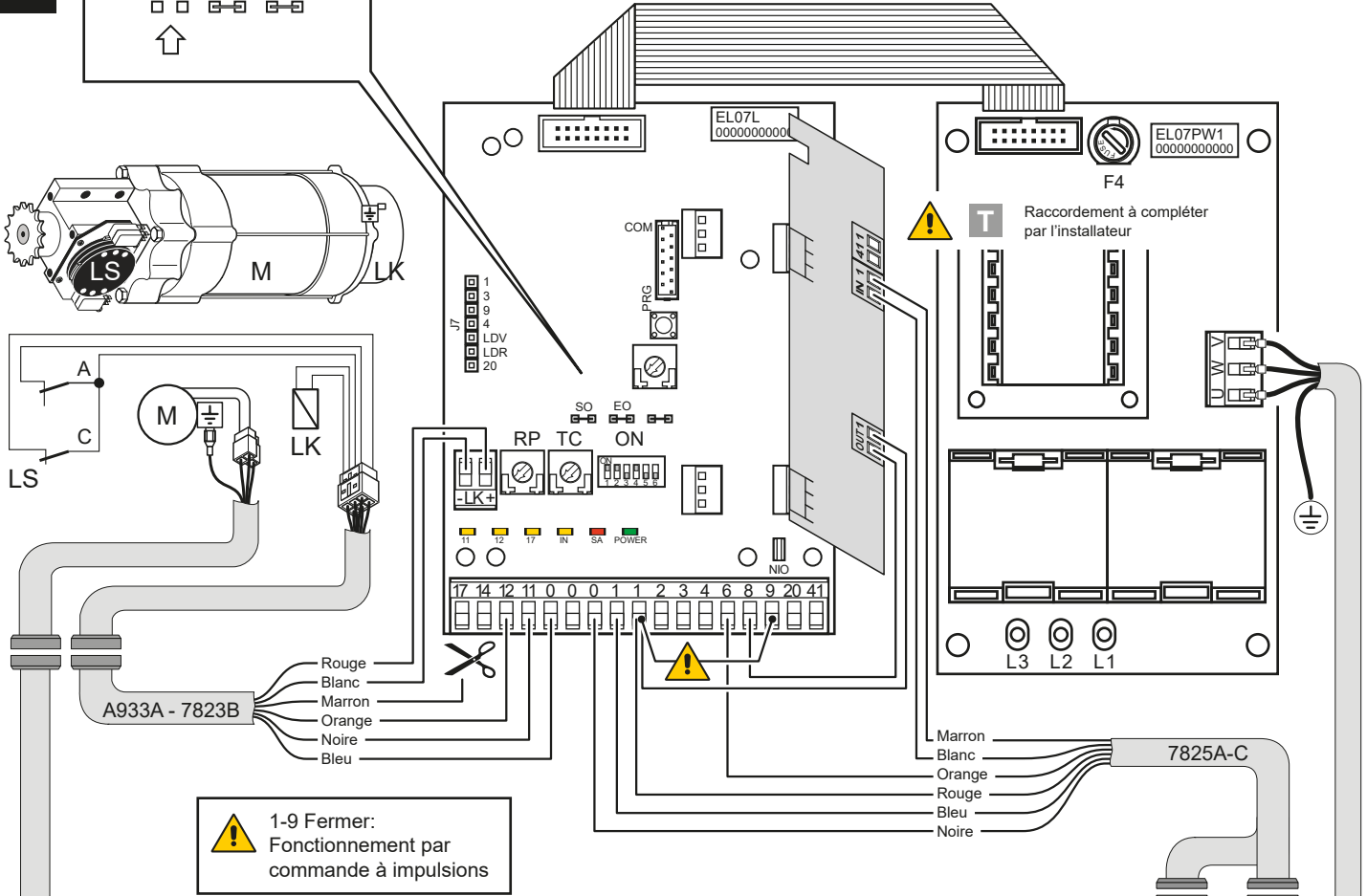
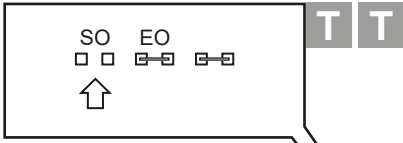

SORTIE		
Sortie	Valeur	Description
1  + 0  -	24 V = / 0,5 A	Alimentation des accessoires. Sortie permettant d'alimenter les accessoires externes, y compris les lampes d'état de l'automatisme.
0  14	24 V = / 50 W (2 A)	Flash clignotant (FML). Signal intermittent (jumper OFF sur FML). S'active lors de la manœuvre d'ouverture et de fermeture.
- LK + 	24 V = / 0,5 A	Sortie active pendant le mouvement de la porte.
	400 V~ / 4 A	Moteur triphasé. N.B.: si la rotation du moteur ne correspond pas au sens de marche, inverser les phases U - W

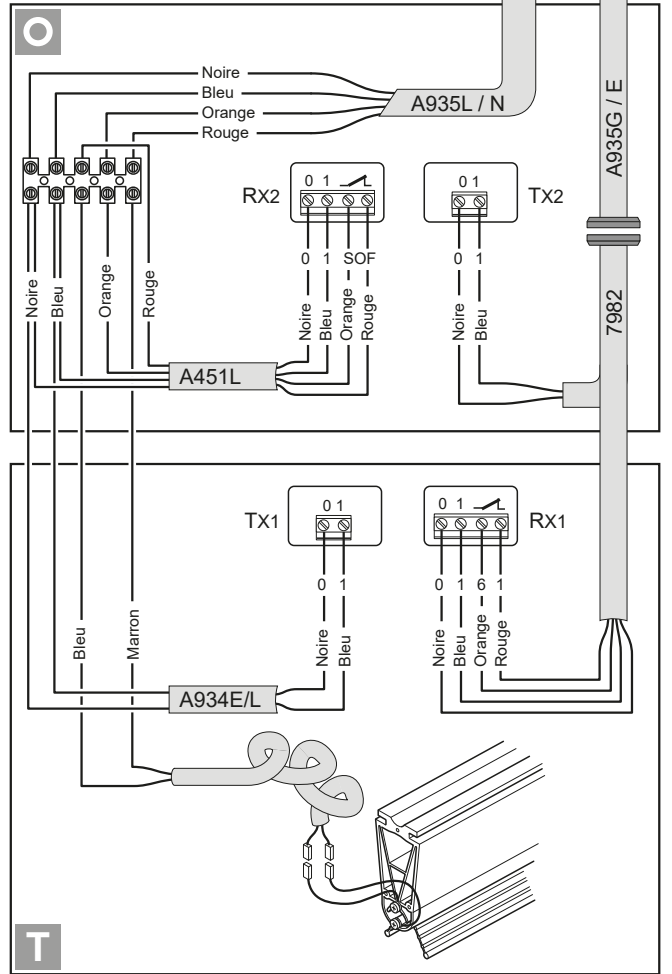
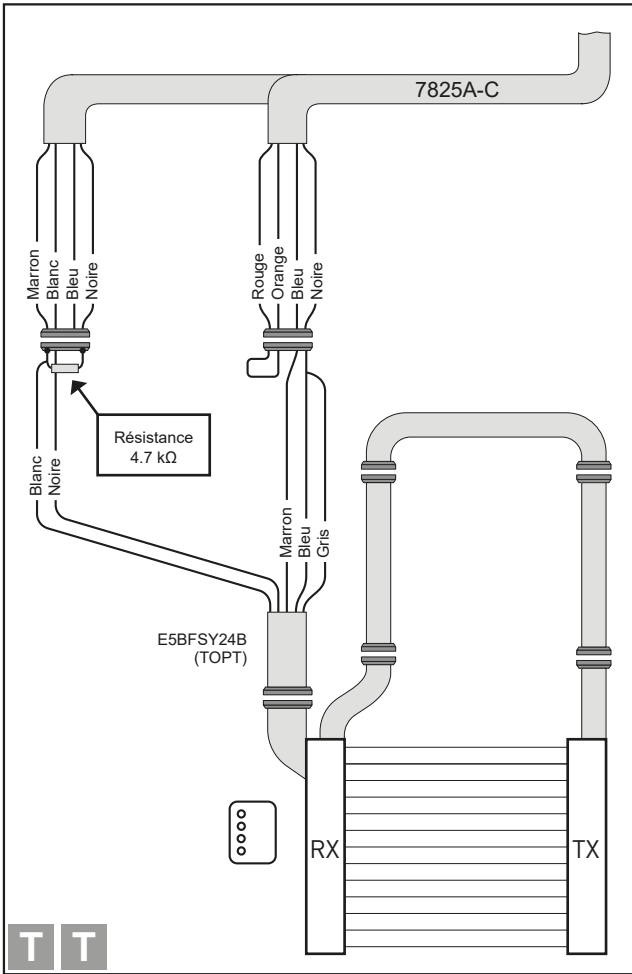

! 1-9 Fermer:
Fonctionnement par
commande à impulsions







A931C - 7824B

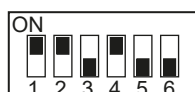





Potentiomètre	Description
TC  0 s 30 s	Réglage de la durée de la fermeture automatique. De 0 à 30 s. <i>N.B.: après l'activation de la commande d'arrêt, à la fermeture du contact 1-9, la fermeture automatique n'est habilitée qu'après une commande d'ouverture totale, partielle ou pas-à-pas.</i>
RP  0 s 30 s	Réglage de l'ouverture partielle du moteur. De 0 à 30 s.





Pour Ditec Traffic positionner les Dip-switch de manière suivante :



Dip-switch	Description	OFF 	ON 
DIP 1	Fonctionnement de la commande 1-3.	Pas-à-pas	Ouverture.
DIP 2	Renouvellement de la durée de la fermeture automatique.	Ne pas utiliser	100 %
DIP 3	Préclignotement fixe de 3 s.	Déshabilité en ouverture	Habilité aussi bien en ouverture qu'en fermeture.
DIP 4	Type d'application.	Ne pas utiliser	Porte flexible.
DIP 5	Frein dynamique en fermeture	Déshabilité	Ne pas utiliser
DIP 6	Double vitesse	Déshabilité	Ne pas utiliser

Pontets	Description	OFF 	ON 
SO	Fonctionnement de la sécurité d'inversion	Lorsque l'automatisme est à l'arrêt, si le contact 41-8 est ouvert, on pourra activer la manœuvre d'ouverture.	Lorsque l'automatisme est à l'arrêt, si le contact 41-8 est ouvert, toutes les manœuvres sont interdites.
EO	Électrofrein	Ne pas utiliser.	Normal.

Voyant	Allumé	Clignotant
 POWER	Présence de l'alimentation 24 V=.	/
 SA	Indique qu'au moins un des contacts de sécurité est ouvert. (6 - 8 - 9)	<ul style="list-style-type: none"> - Indique que la fonction d'arrêt (STOP) est activée par le tableau de commande PT4 (si monté). - En cas d'utilisation d'un dispositif SOFA1, il indique l'échec du test de sécurité (borne 41). - À l'allumage, le voyant clignote pour indiquer le comptage des manœuvres exécutées: chaque clignotement rapide = 10000 manœuvres chaque clignotement lent = 100000 manœuvres
 IN	S'allume à chaque commande et à chaque modification des commutateurs DIP et des pontets	/
 11	Il indique que le contact du fin de course de fermeture 0-11 est ouvert.	/
 12	Il indique que le contact du fin de course d'ouverture 0-12 est ouvert.	/
 17	Il indique que le contact du fin de course 0-17 est ouvert. (ne pas utilisé)	/

Bouton-poussoir	Voyant
 Active la manœuvre d'ouverture.	Le voyant vert allumé signale la présence de l'alimentation 24 V=.
 Active la manœuvre d'ouverture partielle.	
 Active et désactive la fonction d'arrêt.	Le voyant rouge allumé signale l'activation de l'arrêt (STOP). Le voyant rouge clignotant signale l'activation des sécurités.
 Active la manœuvre de fermeture.	

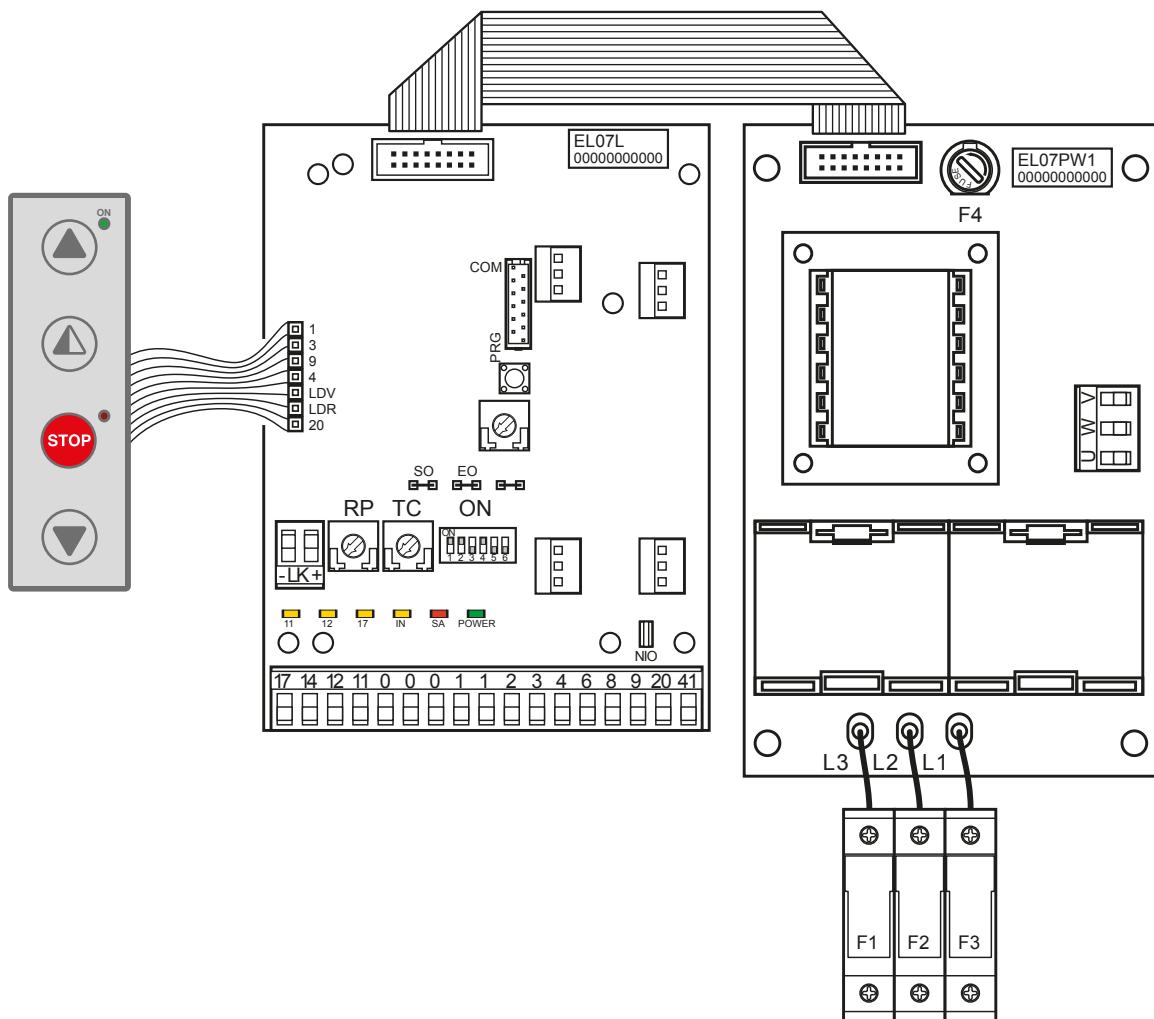







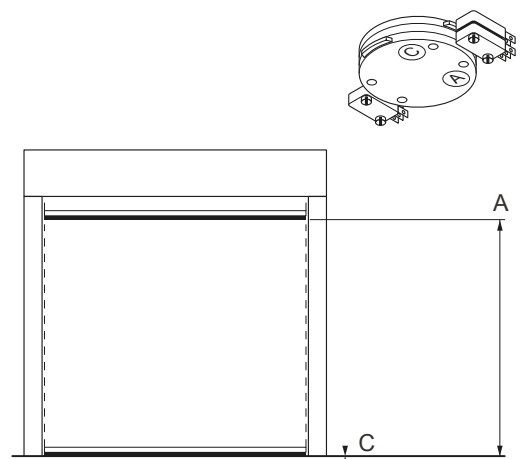

FUSIBLES			
ID	Valeurs	Dimension	Circuit
F1 - F2 - F3	8A - 500V	10.3 x 38	Ligne Triphasée
F4	3.15A - 230V	5 x 20	Transformateur

RÉGLAGES FIN DE COURSE

1. Actionner la porte, en appuyant sur les boutons-poussoirs correspondants et vérifier le sens du mouvement et si nécessaire, inverser le sens du mouvement en modifiant la séquence des phases en agissant sur les câbles de la ligne en amont de l'interrupteur général.
2. Placer la toile en position de fermeture.
3. Porter la toile en position de porte fermée et, à l'aide d'un tournevis, tourner la came "C" jusqu'à ce que le micro-interrupteur soit engagé.
4. Intervenir de la même manière pour le fin de course d'ouverture : porter la toile en position de porte ouverte et régler la came "A".
5. Vérifier le tarage en fonctionnement réel de l'automatisme et, si nécessaire, effectuer un tarage "fin".







ENTRÉES			
Commande		Fonction	Description
1  2	N.F.	STOP	Si présent dans le menu de programmation (page 15 point 16) Contact 1-2 activé, l'ouverture du contact implique l'arrêt de la porte
1  3	N.O	Ouverture	La fermeture du contact active la manœuvre d'ouverture.
1  4	N.O	Fermeture	La fermeture du contact active la manœuvre de fermeture.
41  40	N.F	Sécurité d'inversion	L'ouverture du contact de sécurité provoque l'inversion du mouvement (réouverture) lors de la phase de fermeture.
1  8	N.F	Sécurité d'inversion	L'ouverture du contact de sécurité provoque l'inversion du mouvement (réouverture) lors de la phase de fermeture.
1  20	N.O	Ouverture partielle	La fermeture du contact active une manœuvre d'ouverture partielle de la durée réglée à travers le menu avancé.
1  11	N.F	Position de fermeture	L'ouverture du contact signale la position de fermeture. (max. 50 mA)
1  13	N.F	Position d'ouverture	L'ouverture du contact signale la position d'ouverture. (max. 50 mA)

CONNECTEURS BORD TABLEAU

M2	Sécurité / Commandes
M3	Signal position
M4	Interverrouil.
M4A	Back
M5	Moteur / Frein moteur
M6	Protection thermique moteur
M7	Encodeur absolu

J4	Résistance de freinage
OPEN	Carte auxiliaire tableau
SAFETY	Carte auxiliaire sécurité

SORTIES

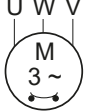
Sortie	Valeur	Description
1  + 0  -	24 V= / 0,5 A	Alimentation accessoires. Sortie de l'alimentation des accessoires externes avec lampes d'état d'automatisme.
 LAMP	230 V~	Flash clignotant (FML). Signal non intermittent. (jumper ON sur FML). S'active lors de la manœuvre d'ouverture et de fermeture.
-F  +F	24 V= / 0,5 A	Frein électrique moteur. La sortie est active pendant toute la durée du mouvement aussi bien en ouverture qu'en fermeture.
	230 V~ / 6 A	Moteur triphasé.

52E



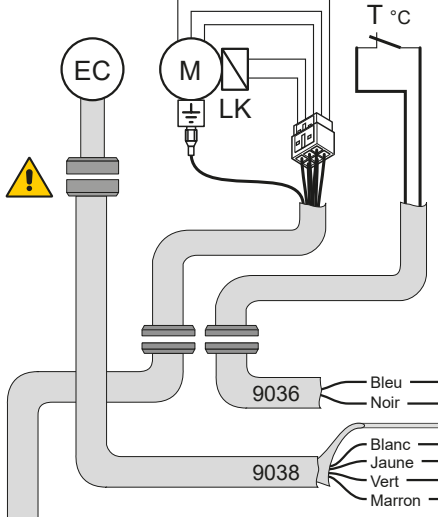
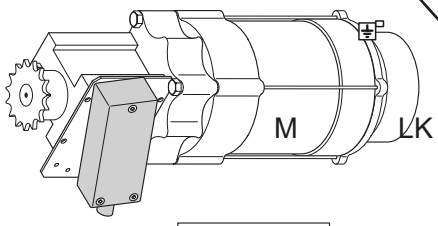

T Raccordement à compléter par l'installateur

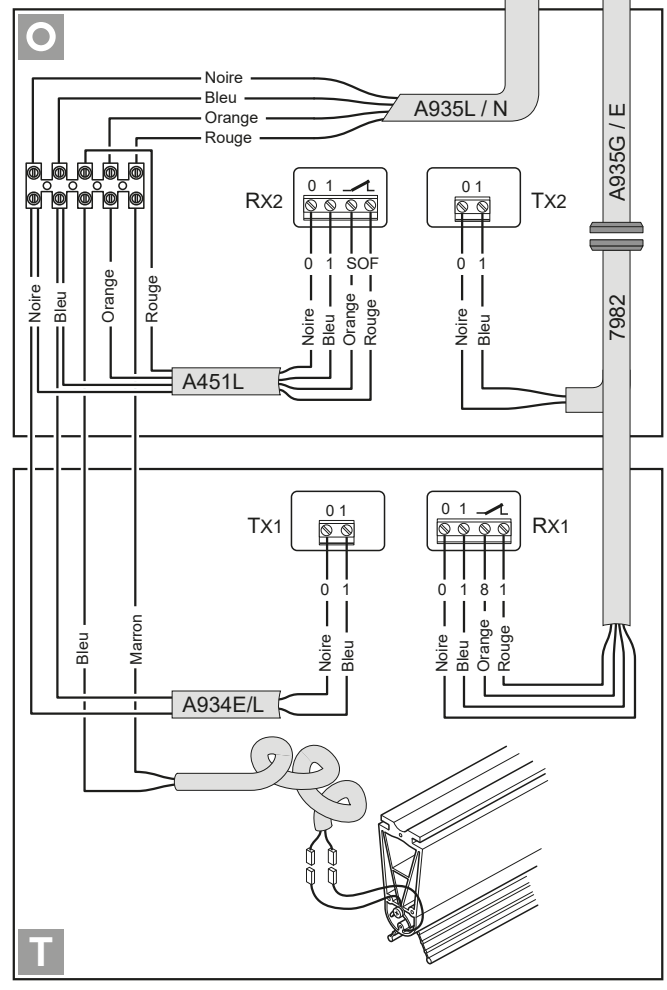
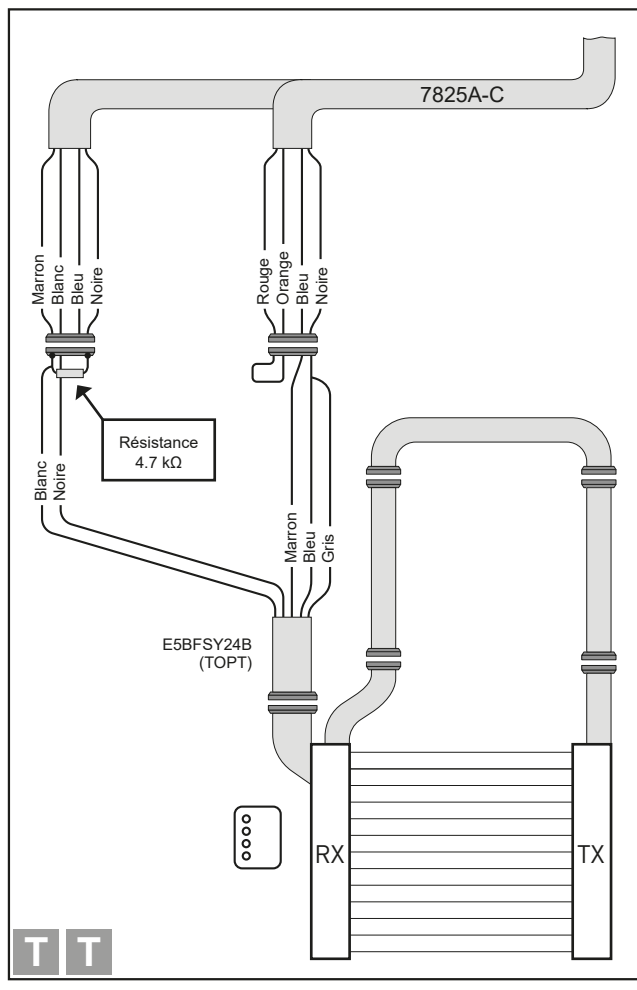
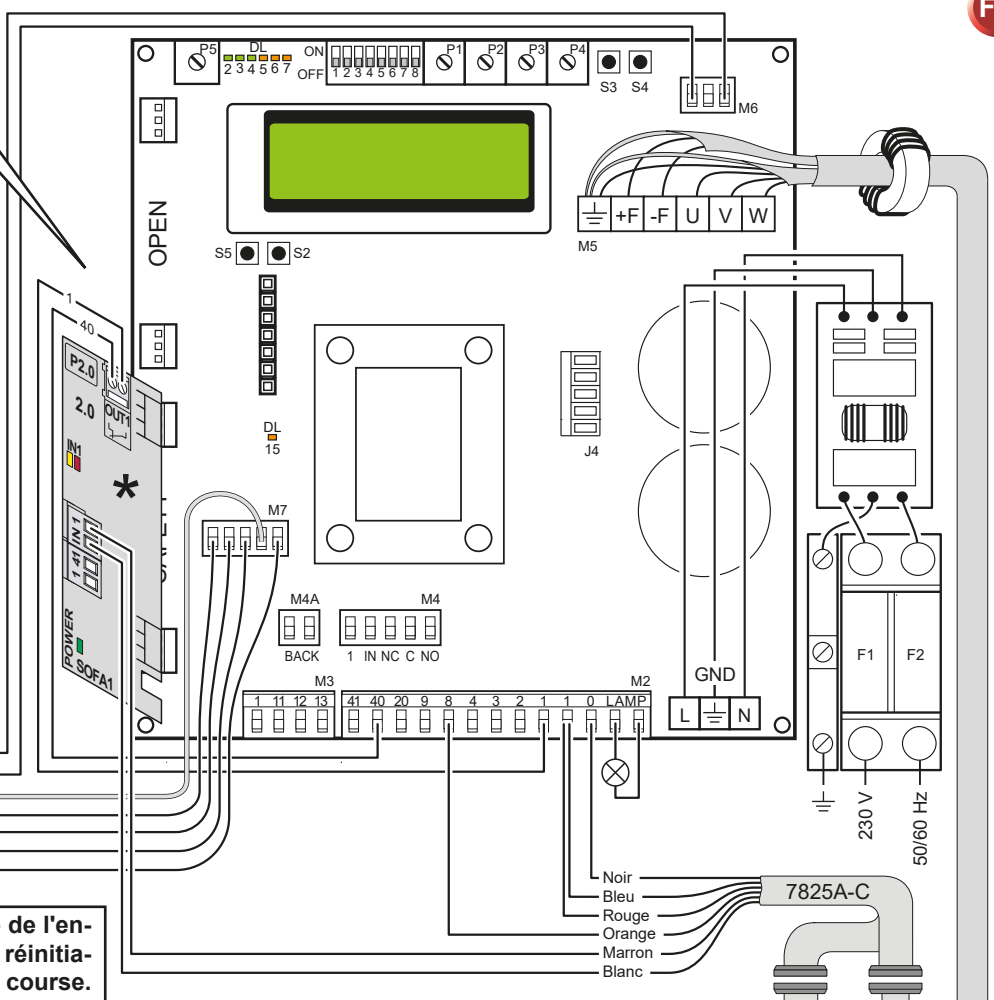



⚠ La déconnexion du câblage de l'encodeur absolu comporte la réinitialisation des positions des fins de course.



9040

Trimmer	Description
P1 	NON UTILISÉ
P2 	NON UTILISÉ
P3 	NON UTILISÉ
P4 	NON UTILISÉ
P5 	Réglage contraste écran.

Commutateur	Description	 OFF	 ON
DIP 1	Usage futur	–	–
DIP 2	Accès au menu avancé	Désactivé.	Activé.
DIP 3	Activation trimmers	Désactivé.	Activé.
DIP 4	Compteur TOT: Nombre de manœuvres SVC: Manœuvres manquantes au menu service	Désactivé.	Activé.
DIP 5	Accès au menu service	Désactivé.	Activé.
DIP 6	Afficheur données fonctionnement porte (F. Travail, C. Bus, C. Pic, T. Bus)	Désactivé.	Activé.
DIP 7	Usage futur	–	–
DIP 8	Menu fonctionnement cyclique	Désactivé.	Activé.

VOYANT	Allumé
DL2	Position de fermeture
DL3	Ralentissement
DL6	Ouverture partielle
DL7	Position d'ouverture
DL15	Autostart

Boutons	Description
S2	UTILISÉ POUR PROGRAMMATION
S3	NON UTILISÉ
S4	NON UTILISÉ
S5	UTILISÉ POUR PROGRAMMATION

	Fonctionnement Standard		Fonctionnement Programmation
	Bouton	Voyant	Bouton
	Active la manœuvre d'ouverture.	- Le voyant vert allumé signale la présence de tension 24 V=.	Défilement menu
	Active la manœuvre d'ouverture partielle.		Confirmer
	Active et désactive la fonction d'ARRÊT (STOP).	- Le voyant rouge allumé signale l'activation du STOP. - Le voyant rouge clignotant signale l'activation des dispositifs de sécurité. - Le voyant rouge à clignotement bref signale que le seuil de service a été atteint	
	Active la manœuvre de fermeture.		Défilement menu

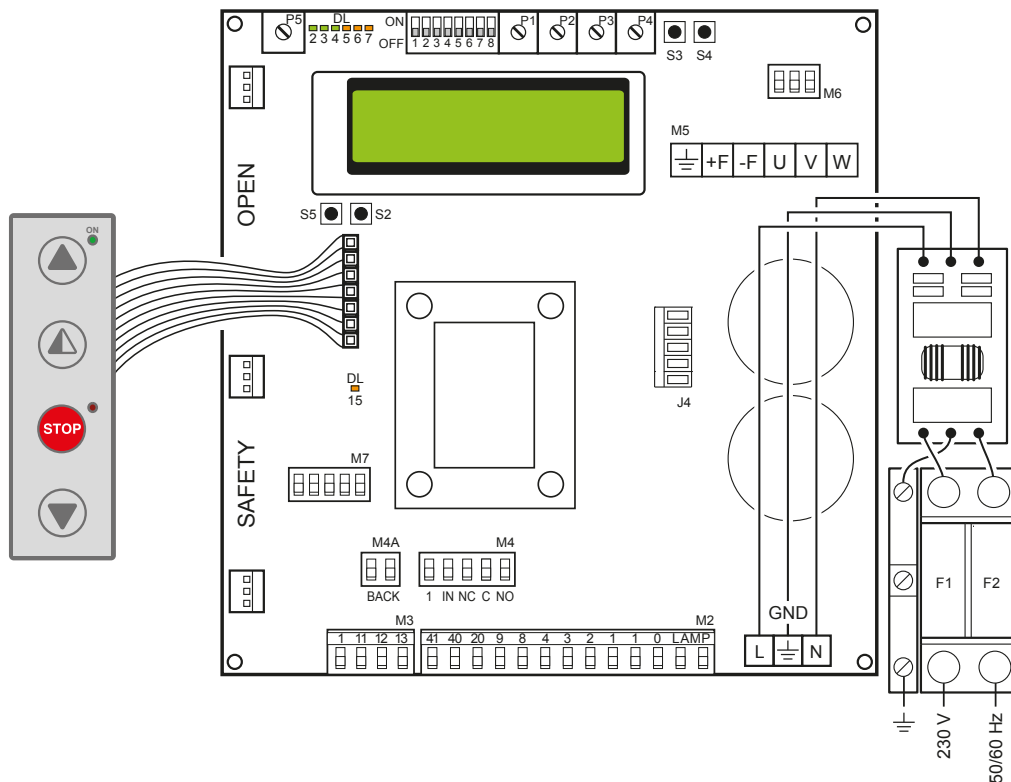

FUSIBLES			
ID	Valeurs	Dimension	Circuit
F1 - F2	12A - 500V	10.3 x 38	Ligne Monophasée

RÉGLAGE POSITIONS

	COMMANDE	REMARQUES
	Position d'ouverture	à 170 mm de la traverse
	Position d'ouverture partielle	à 200 mm du sol jusqu'à position d'ouverture
	Position de fermeture	au sol

RECHERCHE DES DÉFAILLANCES

Message à l'écran	Défauts	Vérification
Dépassement de la limite courante	Couple moteur requis supérieur au couple disponible.	<ul style="list-style-type: none"> Réduire la vitesse d'ouverture. Vérifier la tension. Vérifier les câblages de tension.
Batterie encodeur	Batterie de l'encodeur absolu déchargée ou erreur de lecture de la position	<ul style="list-style-type: none"> Éteindre le tableau, attendre 3 minutes et remettre sous tension. Si le problème persiste, essayer. Dans le cas où le message batterie encodeur resterait affiché, remplacer l'encodeur.
Insérer la résistance de freinage	Tension sur le BUS au-delà du seuil	<ul style="list-style-type: none"> Éteindre le tableau, attendre 3 minutes et remettre sous tension. Si l'erreur s'affiche à nouveau, vérifier que la tension sur le BUS est inférieure à 360 V.
Tension BUS Max.	Tension BUS au-delà du seuil	<ul style="list-style-type: none"> Éteindre le tableau, attendre 3 minutes et remettre sous tension. Vérifier la tension d'alimentation du tableau.





















6 MENU DE PROGRAMMATION

6.1 MENU D'INSTALLATION

À l'allumage du tableau, le dispositif affiche les messages DITEC et VERSION FW du microprocesseur et de la carte, puis il entre automatiquement dans le menu d'installation en affichant le message SÉL LANGUE.

Confirmer avec 

 **Pendant la programmation, débrancher tous les câbles connectés avec les broches 3 - 4 - 20**

STEP	Choix 1er niveau	Choix 2ème niveau	Défilement menu	Remarques
1	Sél. Langue			Confirmer avec : 
	Confirmer avec : 	ENGLISH	 	
		ITALIAN		
		FRANÇAIS		
		DEUTCH		
	ESPANOL - POLSKA CESKY - MAGYAR			
2	Modèle porte			Confirmer avec : 
	Confirmer avec : 	SOFT RESET	 	
		SECTOR RESET		
		SMART PLUS		
		SECTOR PLUS		
		TRAFFIC C		
	SMART RESET			
3	Gestion des positions			Confirmer avec : 
	Confirmer avec : 	ENCODEUR	 	
	FIN DE COURSE			
4	Calibrage des positions			La porte se déplacera jusqu'à la position souhaitée en mode homme présent et à basse vitesse. Confirmer la position avec : 
	Confirmer avec : 	POSITION FERM.	 	
		POS. OUVERTURE PARTIELLE		
	POSITION OUVERT.			
5	Mode commande			Confirmer avec :  Si l'on sélectionne 1-9 : le mode de commande sera impulsif si 1-9 est fermé ou à homme présent si 1-9 est ouvert
	Confirmer avec : 	IMPULSIF	 	
		HOMME PRÉSENT		
	INPUT 1-9			
6	CONFIRMER LES DONNÉES			Confirmer avec : 

PROGRAMMATION TERMINÉE

La porte est alors programmée et active avec les valeurs de vitesse réglées par défaut.

Lorsque la porte est EN MOUVEMENT, les valeurs de tension et de courant sur le BUS s'afficheront à l'écran.

6.2 MENU AVANCÉ

Le menu avancé permet de modifier la position des fins de course précédemment réglés et de modifier les paramètres réglés par défaut.

Pour accéder au menu avancé :

- Mettre la porte sur STOP
- Régler le DIP 2 sur ON

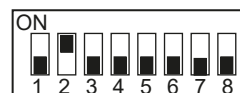

Le message « CALIBR ENCODEUR » s'affichera à l'écran comme premier élément du menu avancé.

UNE FOIS LA PROGRAMMATION TERMINÉE, REMETTRE LE DIP2 SUR OFF

Pendant la programmation, débrancher tous les câbles connectés avec les broches 3 - 4 - 20

STEP	Choix 1er niveau	Parcourir	Confirmer	Choix 2ème niveau		Remarques
1	Calibrage de l'encodeur			Position ferm.		La porte se déplacera jusqu'à la position souhaitée en mode homme présent et à basse vitesse. Il faut régler toutes les positions (fermeture, ouverture partielle, ouverture).
2	Exclusion cellule photoélectrique (step présent uniquement pour les portes Réinitialisation)			Modifier la valeur (1 Unité \cong 3mm)		En augmentant la valeur, la position de by-pass de la cellule photoélectrique augmente elle aussi
3	Exclusion de la sécurité primaire			Modifier la valeur (1 Unité \cong 3mm)		En augmentant la valeur, la position de by-pass de la sécurité primaire augmente elle aussi
4	Fermeture automatique (défaut SI avec T= 5 s)			OUI		
				NON		
5	Temps de fermeture Automatique.			Variante temps		Option disponible seulement si au point 4) OUI a été sélectionné. Valeur variable de 0 à 100 s.
6	Mode commande			IMPULSIF		Si l'on sélectionne 1-9 : le mode de commande sera impulsif si 1-9 est fermé ou à homme présent si 1-9 est ouvert
				HOMME PRÉSENT		
				INPUT 1-9		
7	Sécurité en ouverture			OUI		Si OUI a été configuré, la porte fermée qui reçoit une commande d'ouverture ne se ferme pas si la cellule photoélectrique est engagée.
				NON		
8	Interverrouil.			PAS D'INTERVERROUILLAGE		<u>AIRLOCK</u> : la porte 2 s'ouvre avec la commande externe uniquement si la porte 1 est fermée.
				AIRLOCK		<u>INTERLOCK</u> : la porte 2 s'ouvre automatiquement après la fermeture de la porte 1
				INTERLOCK		
9	Préclignotement ouverture (défaut non)			OUI		Le préclignotement a un délai fixe de 3 s.
				NON		
10	Avance rampe ouverture			MODIFIER LA VALEUR (1 Unité \cong 3mm)		En augmentant la valeur, l'espace de décélération en ouverture augmente lui aussi.
11	Vitesse Ouverture en (Hz)			MODIFIER LA VALEUR		La configuration de valeurs supérieures à celles de défaut doit être évaluée en fonction des dimensions de la porte et des conditions de fonctionnement.

STEP	Choix 1er niveau	Parcourir	Confirmer	Choix 2ème niveau		Remarques
12	Vitesse Fermeture en (Hz)			MODIFIER LA VALEUR		La configuration de valeurs supérieures doit être évaluée en fonction des dimensions de la porte et des conditions de fonctionnement.
13	Activation alarme service			OUI		
				NO		
				RESET?		Réinitialise le comptage des manœuvres restantes pour le service
14	Seuil service			MODIFIER LA VALEUR		Si OUI a été sélectionné, l'ouverture du contact 1-2 implique l'arrêt de la porte
15	Activation STOP 1-2			OUI		Sélectionner OUI quand la porte est fournie avec une résistance de freinage.
				NON		
16	Résistance de freinage (défaut NON)			OUI		En confirmant, on retourne au menu d'installation.
				NON		
17	RÉINITIALISATION PARAMÈTRES			CONFIRMER		Confermando si torna al menù installazione.



UNE FOIS LA PROGRAMMATION TERMINÉE, REMETTRE LE DIP2 SUR OFF

6.3 Menu ouverture temporisée

Avec la porte sur STOP et DIP 8 sur ON, on accède au menu FONCTIONNEMENT CYCLIQUE. Activer ce mode pour régler une ouverture temporisée à intervalles réguliers. Une fois la temporisation réglée, remettre le DIP 8 sur OFF.

STEP	Choix 1er niveau	Parcourir	Confirmer	Choix 2ème niveau		Remarques
1	FONCT. CYCLIQUE			TIMER OFF		Temporisateur désactivé
				TIMER ON		Temporisateur activé
2	UNITÉ DE TEMPS			MIN.		Intervalle en minutes
				SEC.		Intervalle en secondes
3	INTERVALLE OUVERTURE			1 ...200		Réglage intervalle d'ouverture
4	TEMPS PAUSE			1....200		Réglage temps de pause à porte ouverte
5	TOT			VALEUR		Affiche le nombre total de manœuvres effectuées
6	RESET CYCLES			RESET?		Réinitialise le comptage des manœuvres totales

Lorsque FONCTIONNEMENT CYCLIQUE est activé, l'écran affiche toutes les 2 secondes :
cycles TOT - temps restant jusqu'à la prochaine ouverture/TEMPS D'OUVERTURE

6.4 Menu service (mot de passe demandé)

Le menu service permet de modifier les seuils de la résistance de freinage, le seuil de la surintensité et la fonction anti-vent sur l'intervention de l'encodeur.

Pour accéder au menu service :

- Mettre la porte sur STOP
- Régler le DIP5 sur ON
- Saisir le mot de passe : séquence boutons OUVERTURE - OUVERTURE - FERMETURE - OUVERTURE PARTIELLE



! **Durante la programmation disconnettere tutti i cavi collegati con PIN 3 - 4 - 20**

STEP	Choix 1er niveau	Remarques
1	V FREIN. MIN Défaut 340Vcc	Seuil d'intervention partielle de la résistance de freinage
2	V FREIN. MAX Défaut 380Vcc	Seuil d'intervention totale de la résistance de freinage
3	LIMITE SURINTENSITÉ Défaut 10A	Si le courant sur le BUS dépasse le seuil configuré, la porte s'ouvre à une vitesse réduite de moitié pour diminuer l'absorption.
4	INCLINAISON RAMPE D'OUVERTURE	L'inclinaison de la rampe de décélération en ouverture change. Défaut 15. (En augmentant la valeur, l'espace de la rampe diminue).
5	ÉTAT DE LA BATTERIE	Affiche % batterie encodeur de 0% à 100%
6	LISTE ALARMES	Les 50 dernières alarmes s'affichent : Surintensité ; tension de bus hors limite, intervention résistance de freinage, surchauffe inverseur, erreur pilote moteur (encodeur). Pour quitter, appuyer sur ouverture partielle.

! **UNE FOIS LA PROGRAMMATION TERMINÉE, REMETTRE LE DIP5 SUR OFF**

6.5 Messages à l'écran

MESSAGE	SITUATION	REMARQUES
Ditec	porte fermée en attente de commande	
Ouverture vbus iBUS	porte en mouvement d'ouverture	
Porte ouverte - temps de fermeture automatique	porte ouverte	
Fermeture vbus iBUS	porte en mouvement de fermeture	
Input 40 fermé ; input 8 ouvert	intervention cellule photoélectrique	Pendant le mouvement de la porte
Input 40 ouvert ; input 8 fermé	Intervention de la sécurité primaire	Pendant le mouvement de la porte
Protection thermique ou micro de déverrouillage ouvert	Intervention du micro de sécurité sur le dispositif d'ouverture manuelle / intervention de la protection thermique du moteur.	
Sécurité d'ouverture active	cellule photoélectrique engagée lorsque la porte est fermée et porte qui ne s'ouvre pas	Ce message ne s'affiche que si dans le menu avancé (step 7) la fonction « sécurité d'ouverture » est réglée sur OUI.
Arrêt porte	commande d'arrêt active	

6.6 Interverrouillage

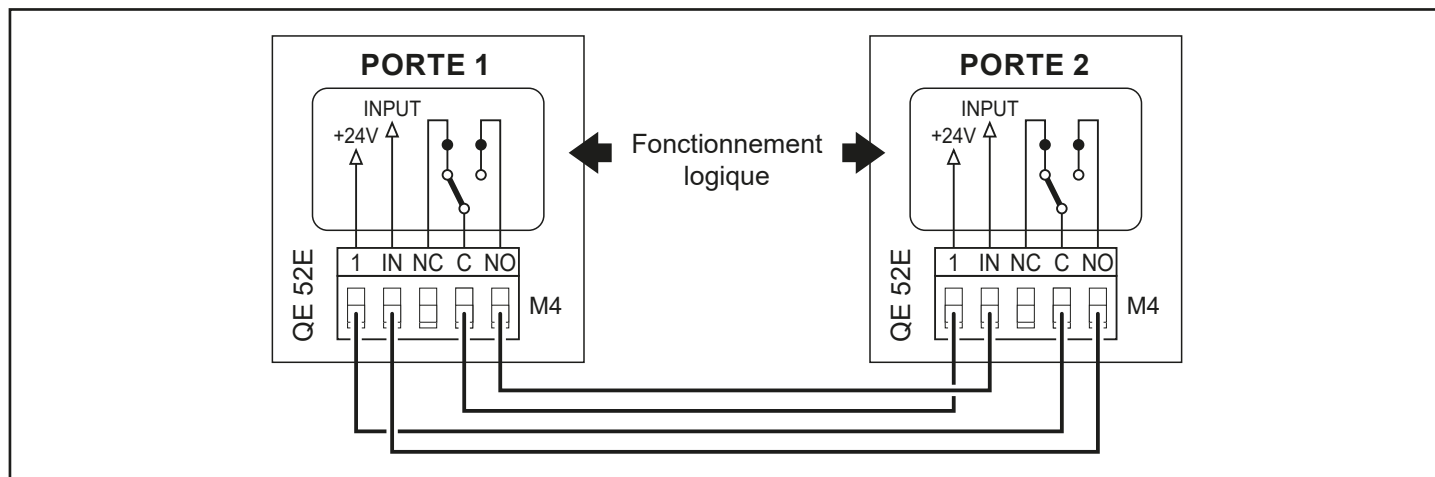

7. VÉRIFICATIONS ET DÉMARRAGE

7.1 Vérification des sens du mouvement

- Amener le panneau à la moitié de sa course environ.
- Actionner la porte, en appuyant sur les touches correspondantes, ou vérifier le sens correct du mouvement.
- S'il y a lieu, inverser le sens du mouvement en modifiant la séquence des phases, en intervenant sur les fils de ligne en haut de l'interrupteur général.



Avant d'effectuer toute opération ou travail à l'intérieur des équipements électroniques, vérifier s'ils ont été mis hors tension.



Les instructions suivantes s'adressent exclusivement à un personnel qualifié et autorisé. Se conformer toujours aux lois et aux normes spécifiques même si cette prescription n'est pas expressément indiquée.



Pour les réparations ou les remplacements, utiliser toujours et exclusivement des pièces de rechange d'origine Ditec.

COMMANDE	DÉFAUTS	VÉRIFICATION
Une commande quelconque, dans n'importe quelle position de la toile	<i>La toile et le moteur ne démarrent pas</i>	<ul style="list-style-type: none"> Alimentation de réseau ou fusibles F1, F2, F3 ARRÊT (STOP) activé (voyant « Arrêt » sur boîtier de commande allumé fixe) Moteur branché aux mauvaises bornes et/ou pour version 400V Commutateur dans la mauvaise position (voir page 8) Pour version 400V fin de course d'ouverture (A) et fin de course de fermeture (C) actifs en même temps (voyants 11 et 12 allumés) Moteur en protection thermique Micro de sécurité de la manœuvre manuelle activé L'un des dispositifs de puissance est en panne (tableau électronique, moteur, câble de raccordement moteur)
	<i>Le moteur tourne dans le sens de rotation inverse</i>	<ul style="list-style-type: none"> Inverser la position de deux phases de la ligne d'alimentation
Commande d'ouverture avec toile fermée	<i>Le moteur ne démarre pas</i>	<ul style="list-style-type: none"> Commande d'ouverture mal branchée ou défectueuse (commandes 1 - 3) Pour version 400V sécurité activée (voyant du bouton Stop clignotant et voyant SA allumé fixe) avec pontet SO fermé Fin de course d'ouverture (A) actif (voyant 12 allumé) Commande de fermeture toujours activée ou en court-circuit
Commande de fermeture avec toile ouverte	<i>Le moteur ne démarre pas</i>	<ul style="list-style-type: none"> Commande d'ouverture mal branchée ou défectueuse (tableau commandes 1 - 4) Sécurité activée (voyant du bouton Stop clignotant) Fin de course de fermeture (C) actif (voyant 11 allumé) Commande d'ouverture toujours activée ou en court-circuit Autotest dispositifs de sécurité échoué (voyant Stop sur boîtier de commande éteint)
Activation de l'Arrêt pendant une manœuvre	<i>Le moteur ne s'arrête pas</i>	<ul style="list-style-type: none"> Commande d'arrêt défectueuse ou mal branchée (le voyant Stop sur le boîtier de commande ne s'allume pas)
	<i>Le moteur s'arrête en retard</i>	<ul style="list-style-type: none"> Frein moteur usé ou en panne
Activation d'une sécurité pendant la fermeture	<i>Le mouvement de la porte ne s'inverse pas</i>	<ul style="list-style-type: none"> Dispositif de sécurité défectueux ou mal branché Vérifier le raccordement à la terre.
	<i>Le mouvement de la porte ne s'inverse pas ou s'inverse seulement pour une partie de la course</i>	Pour version 400V <ul style="list-style-type: none"> Entrée 17 fermée (voyant 17 éteint) Came B mal réglée (le voyant 17 est éteint ou s'allume dans la mauvaise position)
Fermeture automatique active avec toile ouverte	<i>La porte ne se ferme pas automatiquement après le temps réglé par TC</i>	<ul style="list-style-type: none"> Activation de la fermeture automatique incorrecte Commande d'ouverture toujours activée ou en court-circuit Autotest dispositifs de sécurité échoué
Pendant une manœuvre	<i>La toile ne s'arrête pas sur le fin de course</i>	Pour version 400V <ul style="list-style-type: none"> Contact de fin de course en court-circuit (voyant 11 ou voyant 12 toujours éteints) Panne mécanique du fin de course (voyant 11 ou voyant 12 toujours éteints) Usure ou panne du frein (voyant 11 ou voyant 12 allumés)
	<i>La toile ne s'arrête pas régulièrement sur le fin de course</i>	Pour version 400V <ul style="list-style-type: none"> Commutateur 5 sur OFF

N.B. : pour le diagnostic spécifique du tableau à inverseur 52E voir aussi page 13

9. ENTRETIEN (TOUS LES 6 MOIS)

Des contrôles réguliers doivent être effectués par des techniciens qualifiés et spécialement formés par Ditec, conformément aux réglementations nationales en vigueur et à la documentation du produit. La fréquence des interventions d'entretien doit répondre aux réglementations nationales en vigueur et à la documentation du produit.

Fixation / Montage

- Fixer la boulonnerie de fixation entre le montant et les colonnes
- Contrôler les fixations de la porte au bâtiment ou à la structure portante

Moteur

- Contrôler la fixation du moteur aux supports correspondants
- Contrôler la tension de la courroie de transmission
- Contrôler le fonctionnement des butées et l'alignement correct des cames d'actionnement.
- Contrôler l'usure du disque du frein, le cas échéant le remplacer
- Contrôler le fonctionnement correct du dispositif manuel de déblocage du frein (quand cela est prévu)

Arbre primaire / Courroies

- Contrôler la fixation correcte des roulements
- Graisser les supports des roulements au moyen du graisseur prévu à cet effet (utiliser de la graisse type XXX ou compatible)
- Contrôler l'usure des courroies du contrepoids et du tablier. Remplacer les courroies au besoin.

Dispositifs de sécurité

- Contrôler le fonctionnement correct du bourrelet de sécurité
- Contrôler les conditions de maintien du profilé en caoutchouc (pour type SOF)
- Contrôler la tension ou l'usure éventuelle des câbles du bourrelet électromécanique
- Contrôler l'usure éventuelle du câble de raccordement mobile du bourrelet de sécurité
- Contrôler le fonctionnement correct des cellules photoélectriques de sécurité

9.1 Plan d'entretien

Le tableau suivant reporte les intervalles recommandés, en mois de fonctionnement, pour le remplacement des composants pendant l'entretien préventif.

Description	Code	Cycles / heure			Environnement poussiéreux (1)
		<10 Bas Trafic Mois	<30 Moyen Trafic Mois	>30 Haut Trafic Mois	
Groupe fin de course (400V)	6K10GF	36	24	12	12
Fin de course (400V)	5M	48	36	24	24
Disque frein	21572	36	24	12	12
Rail disque de frein	21571	36	24	12	12
Câble spiralé du bourrelet de sécurité	27795B	36	24	12	12
Courroies du contrepoids et du tablier	6KTFCS	36	24	12	12

(1) Environnement sale et poussiéreux, température de service proche de 0°C ou supérieure à 35°C, pression du vent dans les 20% au-dessus de la limite maximale prévue.

**CONSIGNES GÉNÉRALES DE SÉCURITÉ**

Ce manuel est partie intégrante et essentielle du produit et doit être remis à l'utilisateur. Il faut garder le présent document et le remettre à éventuels utilisateurs succédant dans l'usage de l'installation. Cet automation est une "porte à mouvement vertical". Elle doit être destinée à l'usage pour lequel elle a été conçue. Chaque usage différent doit être considéré impropre et donc dangereux. Assa Abloy Entrance Systems AB décline toute responsabilité pour dommages dus à une utilisation impropre, erronée ou déraisonnable.

L'appareil peut être utilisé par les enfants à partir de 8 ans ainsi que par les personnes aux capacités physiques, sensorielles ou mentales réduites ou par les personnes manquant de connaissances ou d'expérience sous réserve d'une surveillance appropriée ou après avoir reçu des instructions relatives à une utilisation en toute sécurité de l'appareil et à la compréhension des dangers qu'il comporte.

Le nettoyage et l'entretien destinés à l'utilisateur ne doivent pas être effectués par des enfants sans surveillance.

**PRÉCAUTIONS D'USAGE**

- N'entrer pas dans le rayon d'action de la porte pendant le mouvement.
- En cas de panne ou mauvais fonctionnement, débrancher l'interrupteur général. Les opérations de manutention, régulation et réparation doivent être exécutées seulement par le personnel expert et autorisé.
- Chacune automation est munie d'un "Manuel d'installation et manutention", contenant le plan de manutention périodique. Il est particulièrement conseillé de vérifier tous les dispositifs de sécurité.

BOUTONS

- Ouverture totale: cause une ouverture partielle de la porte. La régulation de la course est obtenue par le microinterrupteur de fin de course.



- Ouverture partielle: règle à temps par trimmer RP.



- Stop arrêt d'urgence: cause l'arrêt de n'importe quelle manoeuvre en cours, pendant tout le temps de l'ouverture du contact.



- Fermeture: cause une fermeture totale de la porte. La régulation de la course est obtenue par le microinterrupteur de fin de course

LEVIER DE DÉBLOCAGE MANUEL (pour ouverture d'urgence).

Attention: n'utiliser le levier manuel qu'après avoir fermé l'équipement.

- Avec le levier de déblocage déclenché, le frein est régulièrement en fonction.
- En tirant le levier de déblocage le frein est débloqué.

Pour soulever manuellement la paroi, en cas de manque d'énergie ou de dommage, agir comme il suit:

- tirer le levier de déblocage (voir image 2), à fin de débloquer le frein;
- faire soulever la paroi à la position de porte ouverte;
- déclencher le levier (voir image 3) pour actionner de nouveau le frein.

Arrêter l'ouverture avant que la cote arrive a fin de course.

**Ditec**

Dynaco Europe n.v.

Waverstraat 21

B-9310 MOORSEL

TVA/BTW: BE 439,752,567 RCA/HRA 64232

Tel. (+32) 53 72 98 98

Fax (+32) 53 72 98 50

Installateur:

9. ENTRETIEN (TOUS LES 6 MOIS)

Des contrôles réguliers doivent être effectués par des techniciens qualifiés et spécialement formés par Ditec, conformément aux réglementations nationales en vigueur et à la documentation du produit. La fréquence des interventions d'entretien doit répondre aux réglementations nationales en vigueur et à la documentation du produit.

Fixation / Montage

- Fixer la boulonnerie de fixation entre le montant et les colonnes
- Contrôler les fixations de la porte au bâtiment ou à la structure portante

Moteur

- Contrôler la fixation du moteur aux supports correspondants
- Contrôler la tension de la courroie de transmission
- Contrôler le fonctionnement des butées et l'alignement correct des cames d'actionnement.
- Contrôler l'usure du disque du frein, le cas échéant le remplacer
- Contrôler le fonctionnement correct du dispositif manuel de déblocage du frein (quand cela est prévu)

Arbre primaire / Courroies

- Contrôler la fixation correcte des roulements
- Graisser les supports des roulements au moyen du graisseur prévu à cet effet (utiliser de la graisse type XXX ou compatible)
- Contrôler l'usure des courroies du contrepoids et du tablier. Remplacer les courroies au besoin.

Dispositifs de sécurité

- Contrôler le fonctionnement correct du bourrelet de sécurité
- Contrôler les conditions de maintien du profilé en caoutchouc (pour type SOF)
- Contrôler la tension ou l'usure éventuelle des câbles du bourrelet électromécanique
- Contrôler l'usure éventuelle du câble de raccordement mobile du bourrelet de sécurité
- Contrôler le fonctionnement correct des cellules photoélectriques de sécurité

9.1 Plan d'entretien

Le tableau suivant reporte les intervalles recommandés, en mois de fonctionnement, pour le remplacement des composants pendant l'entretien préventif.

Description	Code	Cycles / heure			Environnement poussiéreux (1)
		<10 Bas Trafic	<30 Moyen Trafic	>30 Haut Trafic	
		Mois	Mois	Mois	
Groupe fin de course (400V)	6K10GF	36	24	12	12
Fin de course (400V)	5M	48	36	24	24
Disque frein	21572	36	24	12	12
Rail disque de frein	21571	36	24	12	12
Câble spiralé du bourrelet de sécurité	27795B	36	24	12	12
Courroies du contrepoids et du tablier	6KTFCS	36	24	12	12

(1) Environnement sale et poussiéreux, température de service proche de 0°C ou supérieure à 35°C, pression du vent dans les 20% au-dessus de la limite maximale prévue.

Date	compteur de cycles	Signature

Date	compteur de cycles	Signature

MODE D'EMPLOI

Classe de service: 5 (minimum 5 ans d'utilisation avec 600 cycles par jour).

Utilisation: TRES INTENSIF (pour acces de type industrial et commercial avec utilisation tres intensif).

- La classe de service, les temps d'utilisation et le nombre de cycles consécutifs sont donnés à titre indicatif. Ils ont été statistiquement relevés dans des conditions d'utilisation moyenne et peuvent varier d'une application à l'autre. Ils se réfèrent à une période au cours de laquelle le produit fonctionne sans exiger un entretien extraordinaire particulier.
- Chaque entrée automatique présente des éléments variables comme : les frottements, les équilibrages et les conditions ambiantes, qui peuvent modifier sensiblement la durée et la qualité du fonctionnement de l'entrée automatique ou d'une partie de ses composants (parmi lesquels les automatismes). Il est à la charge de l'installateur d'adopter des coefficients de sécurité adaptés à l'installation spécifique.

PRESSION SONORE

niveau de pression sonore **LPa ≤ 70 dBa**

DÉCLARATION DE CONFORMITÉ

Le fabricant:

Assa Abloy Entrance Systems AB
Lodjursgatan 10
SE-261 44 Landskrona
Suède

déclare sous sa responsabilité que le produit:

TRAFFIC C - TRAFFIC CM Porte rapide à emballage contrebalancée

caractérisé par les niveaux de performance reportés dans la Déclaration de Performance et sur l'étiquette du produit, et à motorisation électrique comme indiqué dans le manuel d'installation qui l'accompagne, est conforme aux directives suivantes:

2006/42/EC	Machinery Directive (MD)
2014/30/EU	Electromagnetic Compatibility Directive (EMCD)
2011/65/EU	On the restriction of the use of certain hazardous substances in electrical and electronic equipment (RoSH)

Normes européennes harmonisées appliquées:

EN 13241-1 EN 61000-6-2 EN 61000-6-3 EN 60335-1 EN 60204-1

Autres normes ou spécifications techniques appliquées:

EN 60335-2-103

L'organisme notifié suivant (pour l'adresse complète contacter Assa Abloy Entrance Systems AB) a délivré le Certificat d'examen de type relatif au produit en objet:

CSI Spa Reg. - N° 0497

Le procédé de fabrication assure la conformité du produit au dossier technique.
 Le procédé de fabrication est régulièrement contrôlé par un tiers.

Référence	Description	Quantité
A	Colonne Gauche	1
B	Colonne Droite	1
C	Arbre d'enroulement	1
D	Bourrelet de sécurité	1
E	Tablier modulaire	1
F	Contrepoids	1
G	Armoire de commande	1
H	Boîte accessoires	1

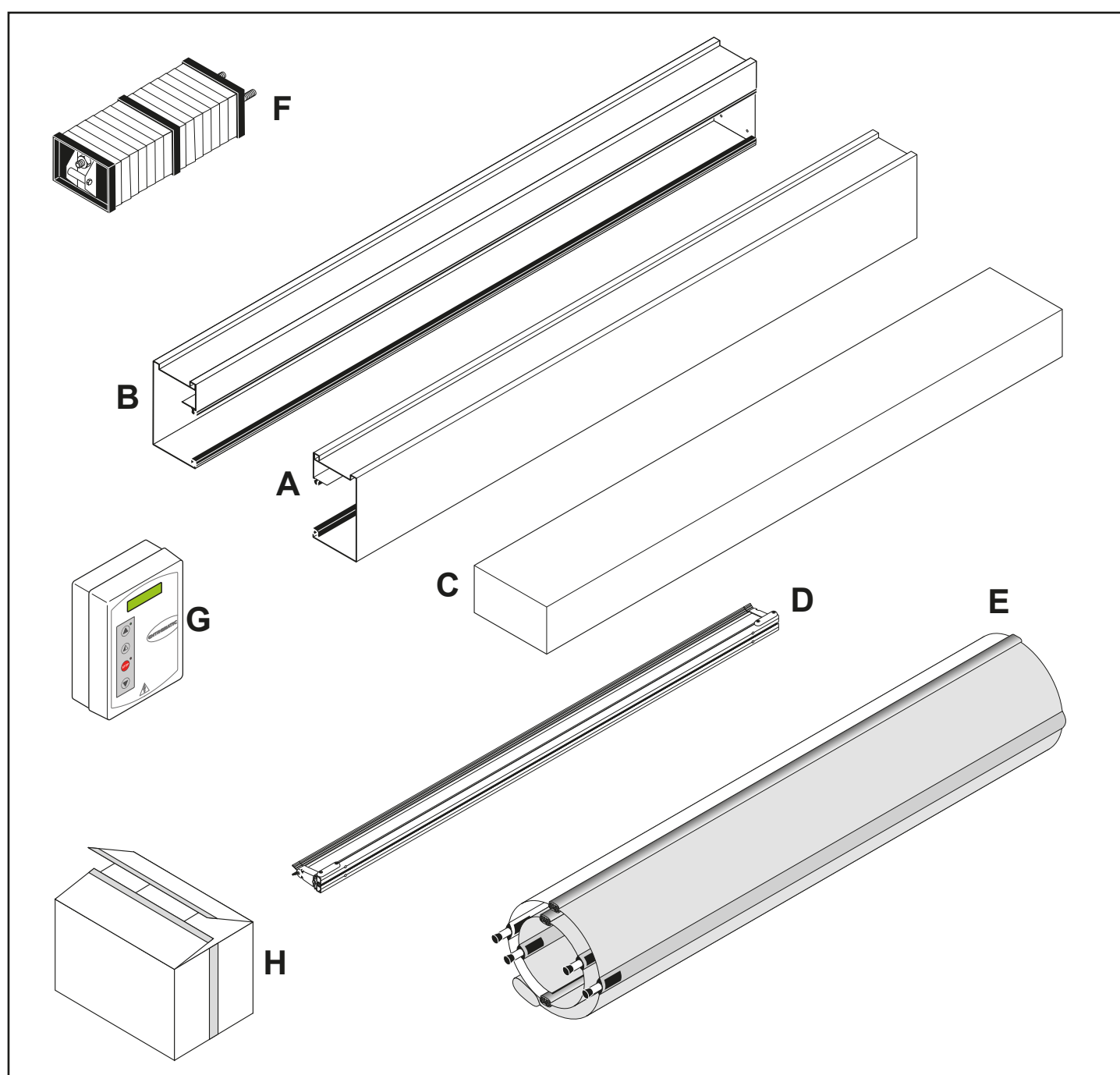

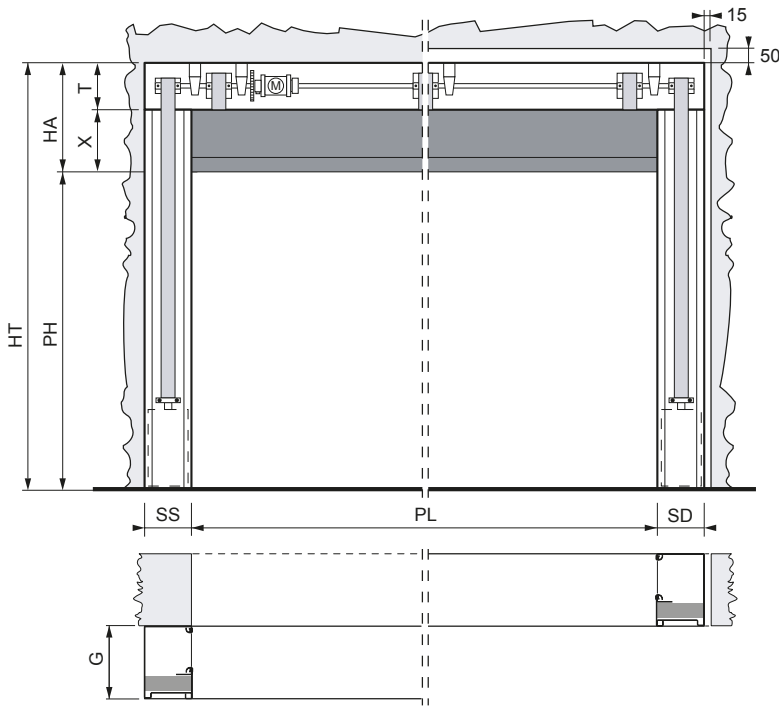

		TRAFFIC C	TRAFFIC CM
SS - SD		170	220
G		280	380
T		190	200
X	PH ≤ 4400	800	800
	PH ≤ 5900	850	950
	PH ≤ 6900	–	1050
	PH ≤ 7900	–	1200
	PH > 7900	–	1300

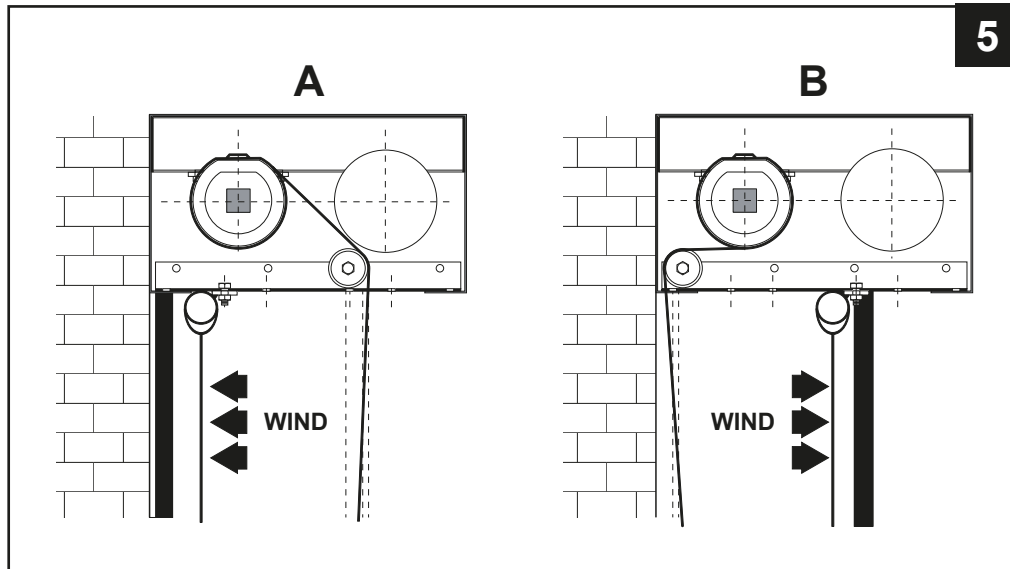

5

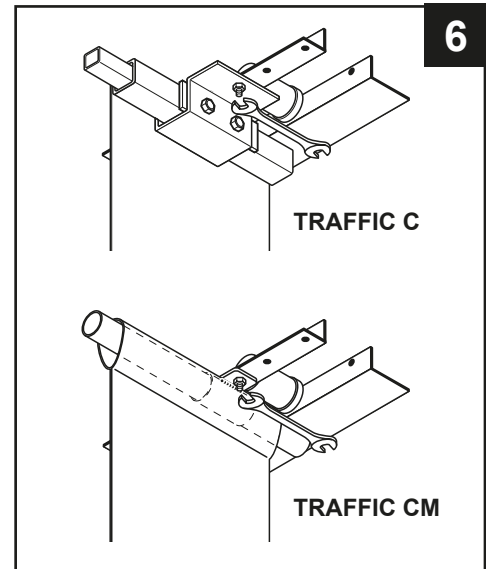

6

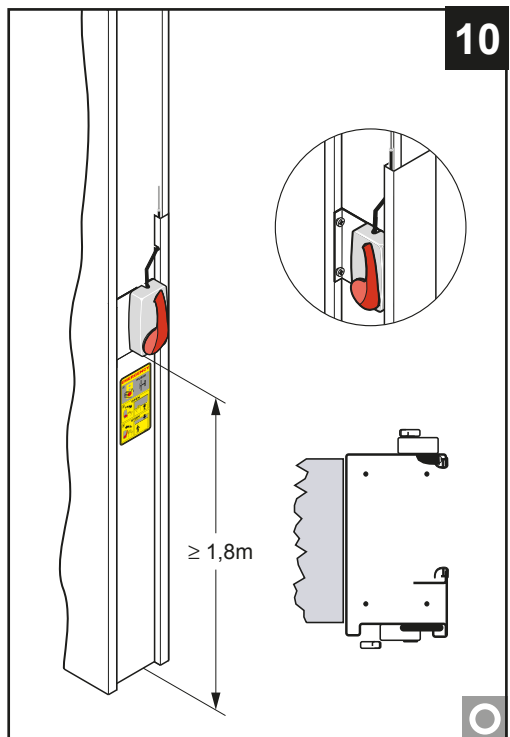

10

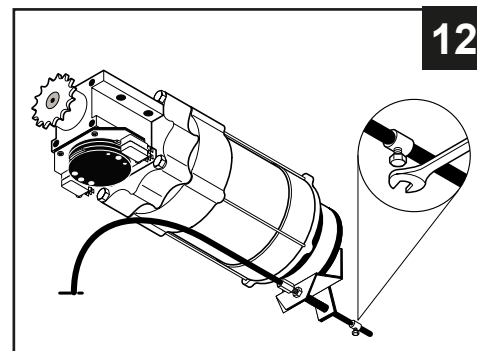

12

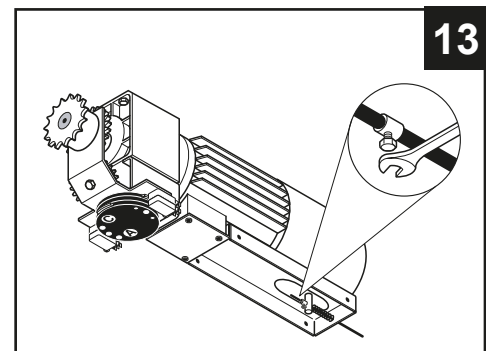

13

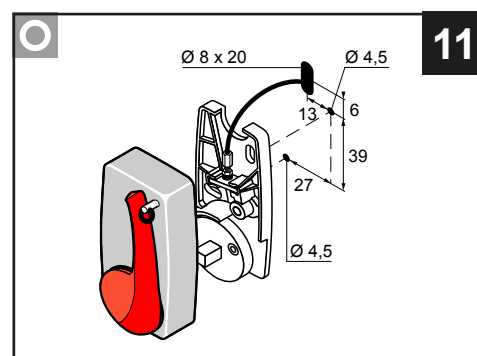

11

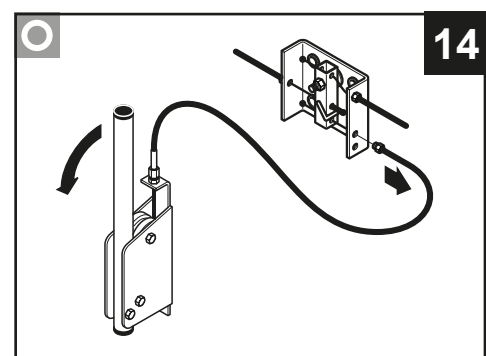

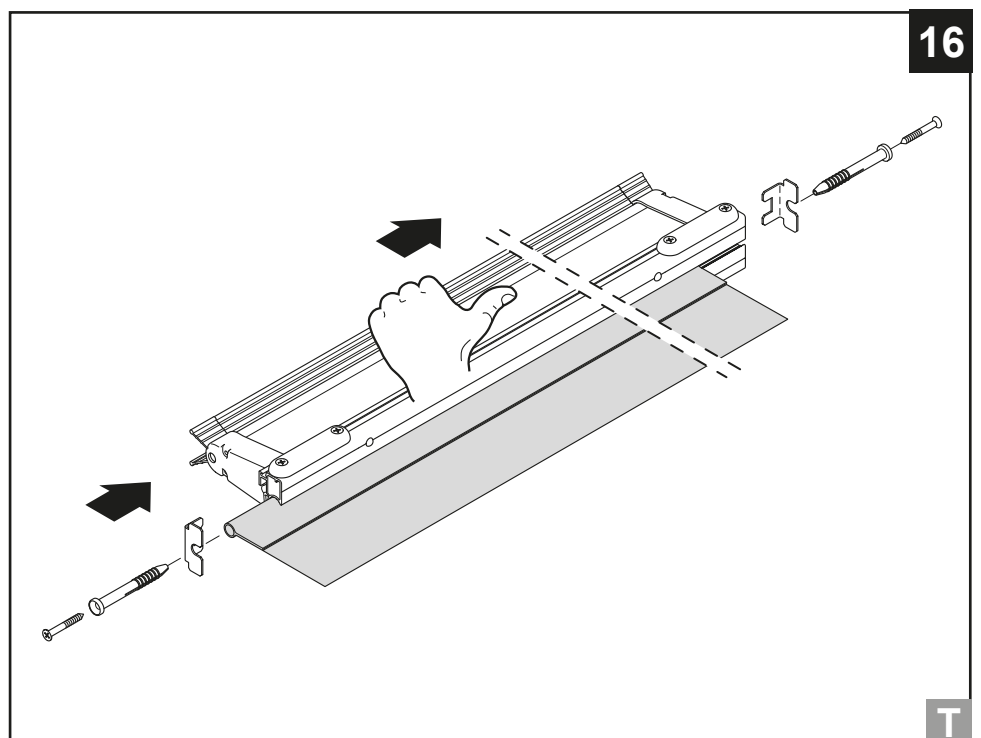
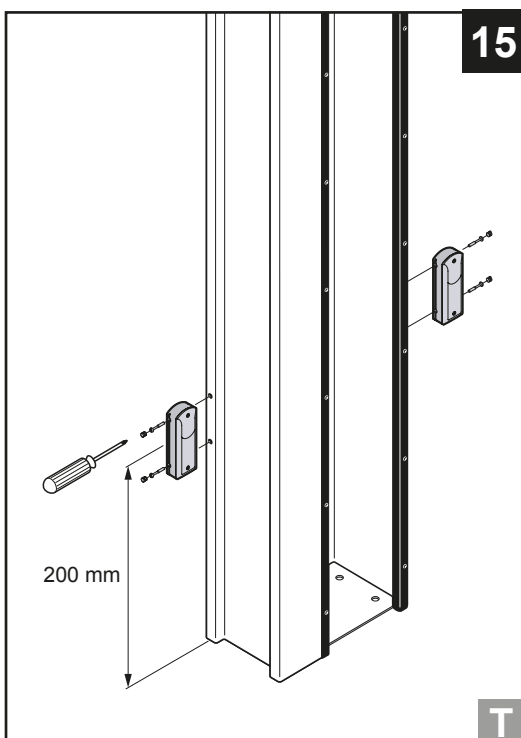
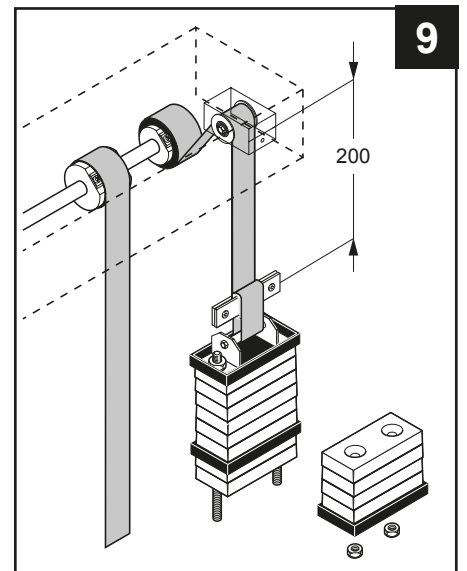
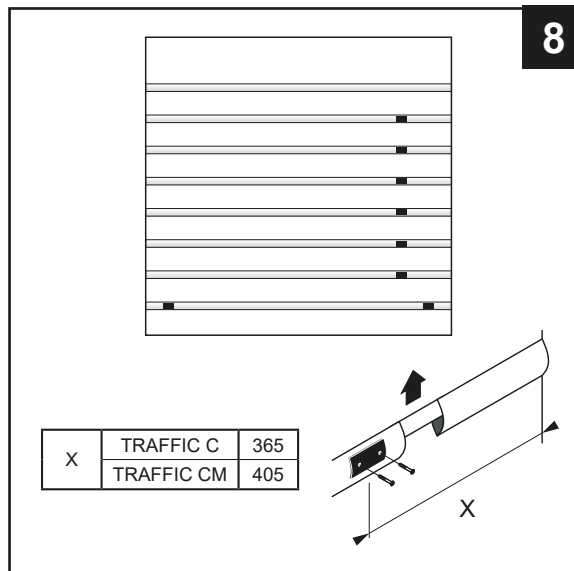
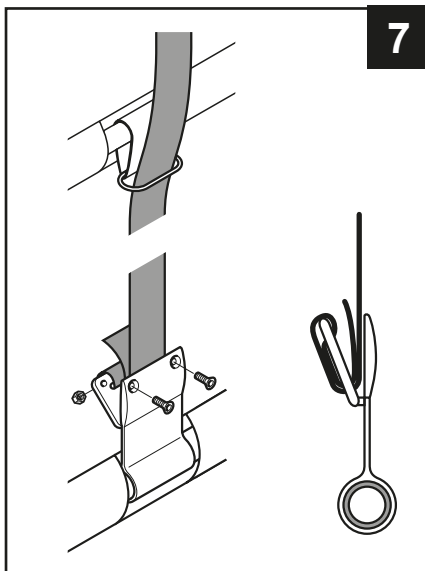
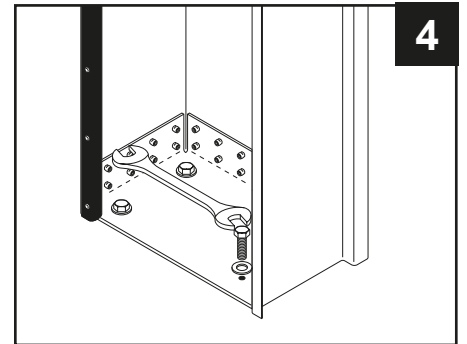
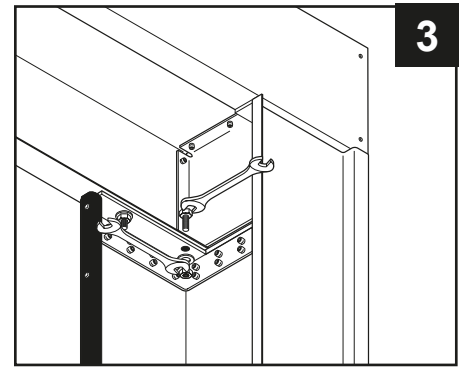
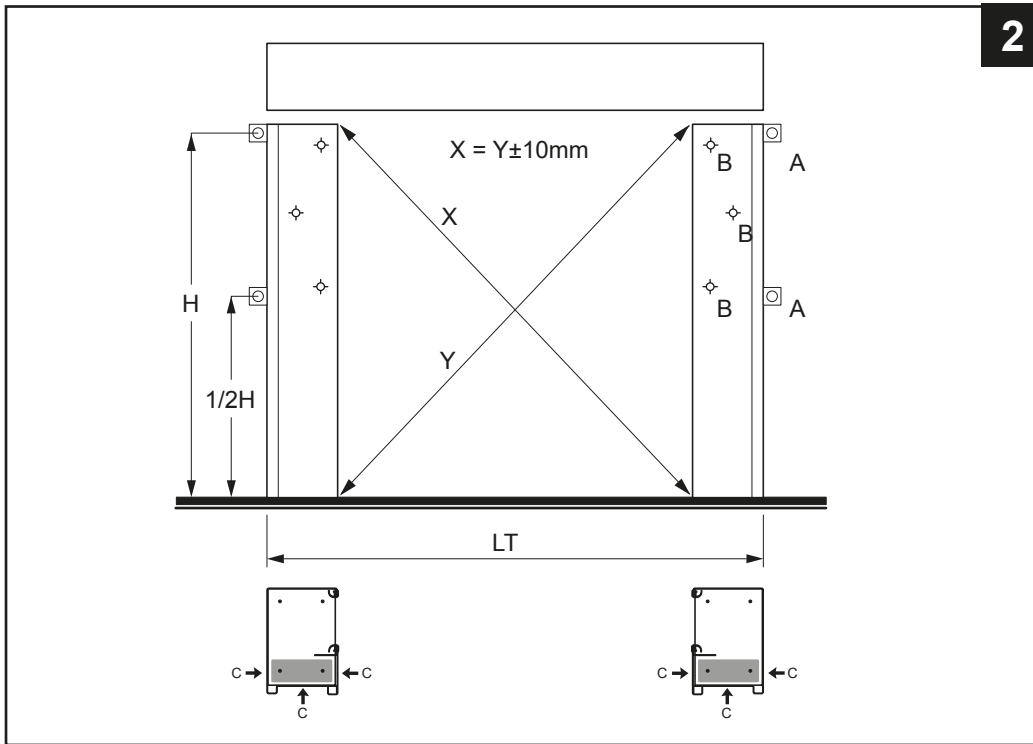

14

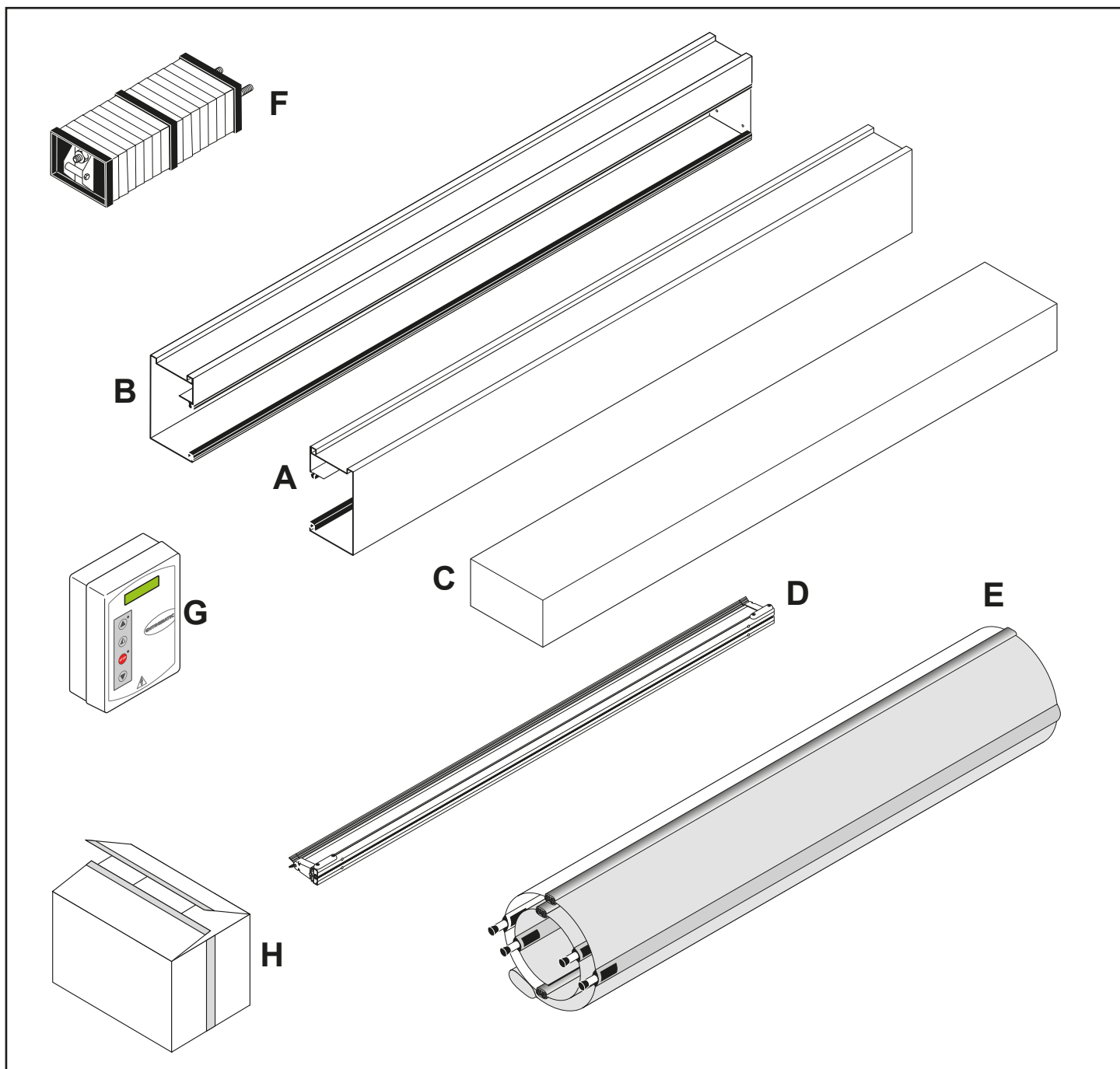

Reference	Description	Quantity
A	Left column	1
B	Right column	1
C	Transom	1
D	Safety edge	1
E	Modular curtain	1
F	Counterweight	1
G	Control unit	1
H	Hardware box	1



CONTENTS

Chap.	Topic	Page
1.	  GENERAL SAFETY PRECAUTIONS	26
2.	TECHNICAL CHARACTERISTICS	27
3.	MECHANICAL INSTALLATION	
	3.1 Initial checks	28
	3.2 Fixing the uprights	28
	3.3 Assembling the crosspiece	28
	3.4 Placing the crosspiece in position	28
	3.5 Assembling the curtain	28
	3.6 Assembling the counterweights	28
	3.7 Assembling the emergency release lever	28
	3.8 Installing the photocells	28
	3.9 Installing the safety edge	28
4.	ELECTRIC CONNECTIONS	
	4.1 Control panel	29
	4.2 Connecting the control panel / automation	29
	4.3 Safety photocells	29
5.	ELECTRONIC CONTROL PANEL	
	5.1 49E - connections	30
	5.2 52E (inverter) - connections	34
6.	PROGRAMMING MENU	
	6.1 Installation menu	42
	6.2 Advanced menu	43
	6.3 Timed opening menu	44
	6.4 Service menu	45
	6.5 Display messages	45
	6.6 Interlock	45
7.	ADJUSTING AND STARTING	
	7.1 Check of the movement direction	46
8.	TROUBLESHOOTING	47
9.	MAINTENANCE	48

1. GENERAL SAFETY PRECAUTIONS

 This installation manual is intended for professionally competent personnel only.

The installation, the electrical connections and the settings must be completed in conformity with good workmanship and with the laws in force.

Read the instructions carefully before beginning to install the product. Incorrect installation may be a source of danger.

Packaging materials (plastics, polystyrene, etc) must not be allowed to litter the environment and must be kept out of the reach of children for whom they may be a source of danger. Before beginning the installation check that the product is in perfect condition.

Do not install the product in explosive areas and atmospheres: the presence of flammable gas or fumes represents a serious threat to safety.

Before installing the door, make all the structural modifications necessary in order to create safety clearance and to guard or isolate all the compression, shearing, trapping and general danger areas.

Check that the existing structure has the necessary strength and stability.

The safety devices must protect against compression, shearing, trapping and general danger areas of the motorized door.

Display the signs required by law to identify danger areas. Each installation must bear a visible indication of the data identifying the motorised door.

 Before connecting to the mains check that the rating is correct for the destination power requirements.

A multipolar isolation switch with minimum contact gaps of 3 mm must be included in the mains supply.

Check that upstream of the electrical installation there is an adequate differential switch and a suitable circuit breaker. Ensure that the motorised door has an earth terminal in accordance with the safety adjustments in force.

The manufacturer of the door declines all responsibility in cases where components which are incompatible with the safe and correct operation of the product only original spare parts must be used or whenever modifications of any nature are made that have not been specifically authorised by the manufacturer.

For repairs or replacements of products only Ditec original spare parts must be used.

The fitter must supply all information concerning the automatic, the manual and emergency operation of the motorised door or gate, and must provide the user the device with the operating instructions.

 **Optional accessory**

 **Safety Top**

  **Safety Top T**

All right reserved

All data and specifications have been drawn up and checked with the greatest care. The manufacturer cannot however take any responsibility for eventual errors, omissions or incomplete data due to technical or illustrative purposes.

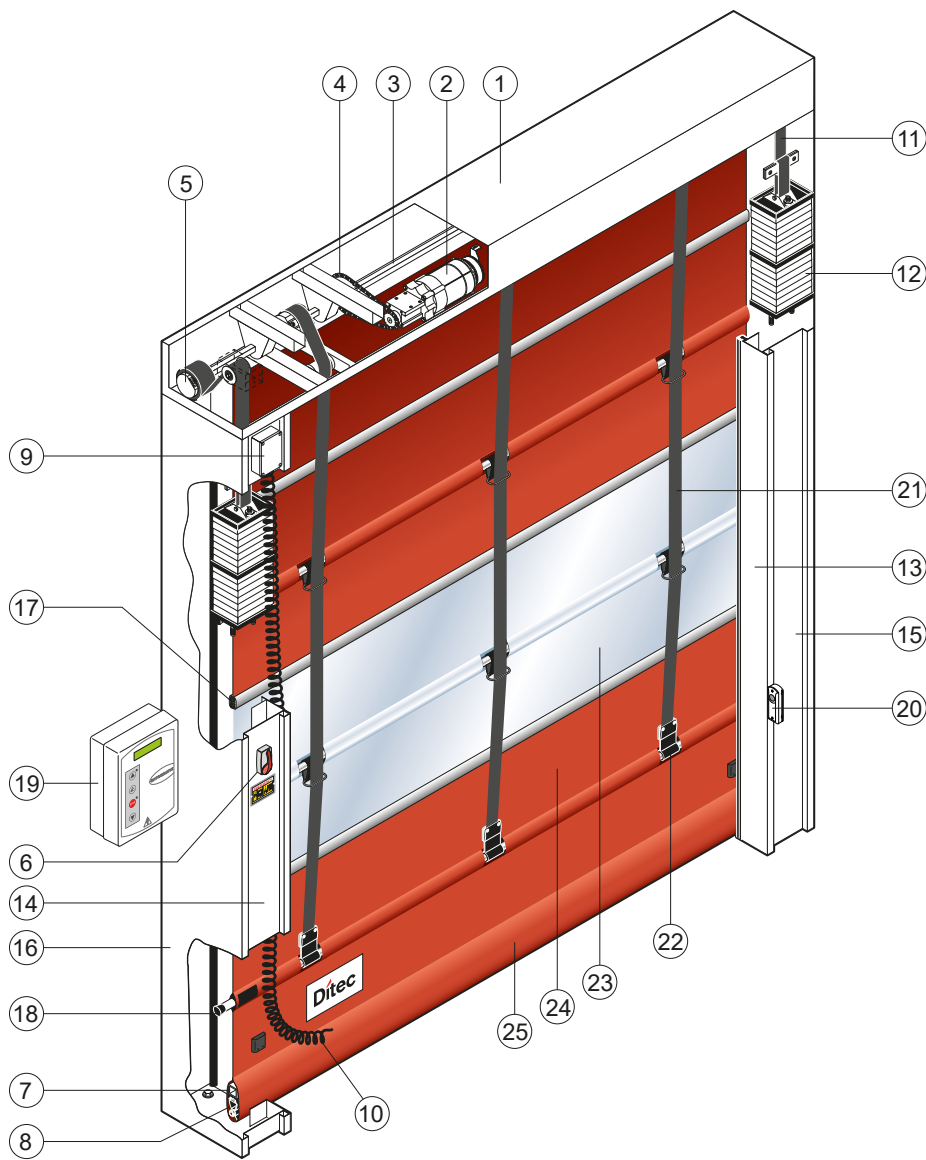

Ref.	Description	Ref.	Description
1	Box	14	Left-hand column cover
2	Gear motor K10	15	Right-hand column
3	Winding shaft	16	Left-hand column
4	Transmission chain	17	Curtain aluminium profiles
5	Counterweight belt drum	18	Curtain reinforcing tube
6	Manual release lever	19	Control panel
7	Safety edge aluminium profile	20	Photocell LAB4
8	Safety edge rubber profile	21	Curtain lifting belt
9	Safety edge connection box	22	Curtain belt attachment
10	Safety edge connection cable	23	Transparent section
11	Counterweight belt	24	Polyester section
12	Modular counterweight	25	Safety edge protective pocket
13	Right-hand column cover		

2. TECHNICAL CHARACTERISTICS

CONTROL PANEL TRIPHASE (49E)

Power supply voltage400 V triphase 50/60 Hz
 Line sizing 6 A
 Auxiliary control power voltage.....24V $\overline{\overline{=}}$
 Motor rating0,55 ÷ 1,8 KW
 Control board protection class..... IP 55
 Operating temperature - 5 + 50 °C

CONTROL PANEL INVERTER (52E)

Power supply voltage 230 V monofase 50/60 Hz
 Line sizing 16 A ⚠
 Auxiliary control power voltage.....24V $\overline{\overline{=}}$
 Motor rating0,55 ÷ 1,8 KW
 Control board protection class..... IP 55
 Operating temperature - 5 + 50 °C

⚠ Correctly size the line conductor cross-section by referring to the indicated absorption and taking the length and installation of the cables into account.

3. MECHANICAL INSTALLATION

See the relevant drawings of the mechanical installation at page. 26 – 27 (central sheet to be removed).

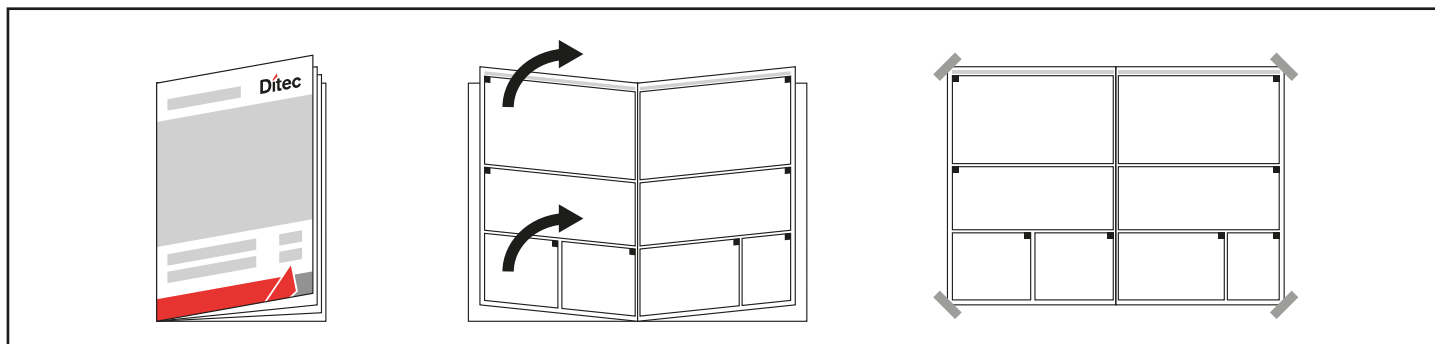

3.1 Initial checks (fig.1)

- Check the size of the opening and that it corresponds to the measurements of the door supplied bearing in mind any tolerances needed if installed within the doorway. Check that obstacles do not prevent installation.
- Make sure that the mounting surfaces are level and adjust them using suitably sized spacers if necessary.
- Check the consistency of the opening structure: it must be securely anchored with brackets or plugs. If consistency is poor or uncertain, a suitable self-supporting metal structure must be provided.

3.2 Fixing the uprights (fig.2)

- Measure the overall dimensions of the crosspiece (LT) and mark the position of the uprights.
- Remove the covers of the uprights and fix the bases according to the marks using M8 size plugs (fig.4).
- Plumb the uprights and fix them at the indicated points (A) when using external brackets or (B) when fixing from inside the column. M8 size plugs. Check the diagonals.
Do not drill holes in the upright near the counterweight sliding area (C).

3.3 Assembling the crosspiece

- Remove the M8 bolts preassembled on the ends of the crosspiece.
- Lift the crosspiece using appropriate lifting equipment.
- Place the crosspiece on the uprights, reinsert the fixing bolts and tighten them (fig.3).
- For doors with PL > 4000 we recommend fastening the crosspiece in the centre (to avoid unsightly bending of the frame).

3.4 Placing the crosspiece in position

- By referring to (fig.5A-5B), place the belt transmission wheel according to the position of the curtain. The standard installation is as shown in (fig.5A). For Ditec Traffic C, in case of position “5B” rewind the curtain on the square tube in the opposite direction.
- If the belt transmission wheel does not remain in position “5A”, remove the wheel by loosening the M8 fixing bolt and put the belt transmission wheel back into the required position. After fixing the wheel, check that it turns smoothly. Repeat the same procedure for each support.

3.5 Assembling the curtain

- Insert the curtain in the uprights and lift it. Make sure that the belt rings are positioned correctly.
- Using the M8 bolts supplied, fasten the curtain attachment sleeve to the crosspiece (fig.6).
- Lower the curtain until it is completely unrolled. For Ditec Traffic C with a modular curtain: adjust the length of the curtain by rolling it onto the hook-up tubing if necessary.
- Unwind the curtain lifting belts and leave at least two belt turns on the winding drum. (fig.9)
- Insert the belts in the belt rings placed along the curtain. (fig.7)
- Fix the end parts of the belts using the brackets on the 1st tube. (fig.7)
- Fix the tubes using the plastic shells to prevent them sliding sideways (fig.8). The shells are already fixed on the 1st tube.

3.6 Assembling the counterweights

- Lift the counterweight using appropriate lifting equipment (forklift truck).
- Unroll the belts and pass them around the transmission pulleys. Wind the belt around the upper pin and fix it using the special plate. Place the counterweight approximately 200 mm away from the stroke top end. (fig.9)
- Finely adjust the balance using the 4 lower counterweight elements. (fig.9)

3.7 Assembling the emergency release lever (optional)

- The emergency release lever must be assembled at least 1.8 m off the ground (fig.10, 11).
- Place the drive cable in the spaces and connect it to the gearmotor brake (fig.12, 13).
- Check that the device is operating correctly; when the lever is operated, the curtain should be free to rise.
- For Ditec Traffic CM with twin motors, the release devices are connected by way of the device shown in “figure 14”.

3.8 Installing the photocells

- Install the containers on the column (fig.15). For connections, follow the instructions in the photocell package.

3.9 Installing the safety edge

- Place the curtain at a height of approximately 1 m.
- Insert the safety edge into the lower pocket of the curtain (fig.16).
- Run the edge along the entire length of the curtain and place it in the exact centre of the curtain.

4. ELECTRICAL CONNECTIONS

4.1 Electrical panel

- Insert the cables with the pre-wired terminal boards in the housing (**fig. 17**) and connect them to the boards (as shown in **chap. 5**). Fit the cables in the conduit and connect the connectors on the motor (**fig.18**).

! Cabling connection on the board must be done with main power cut off, for at least 30 sec.

4.2 Electrical panel/motor/safety device connections







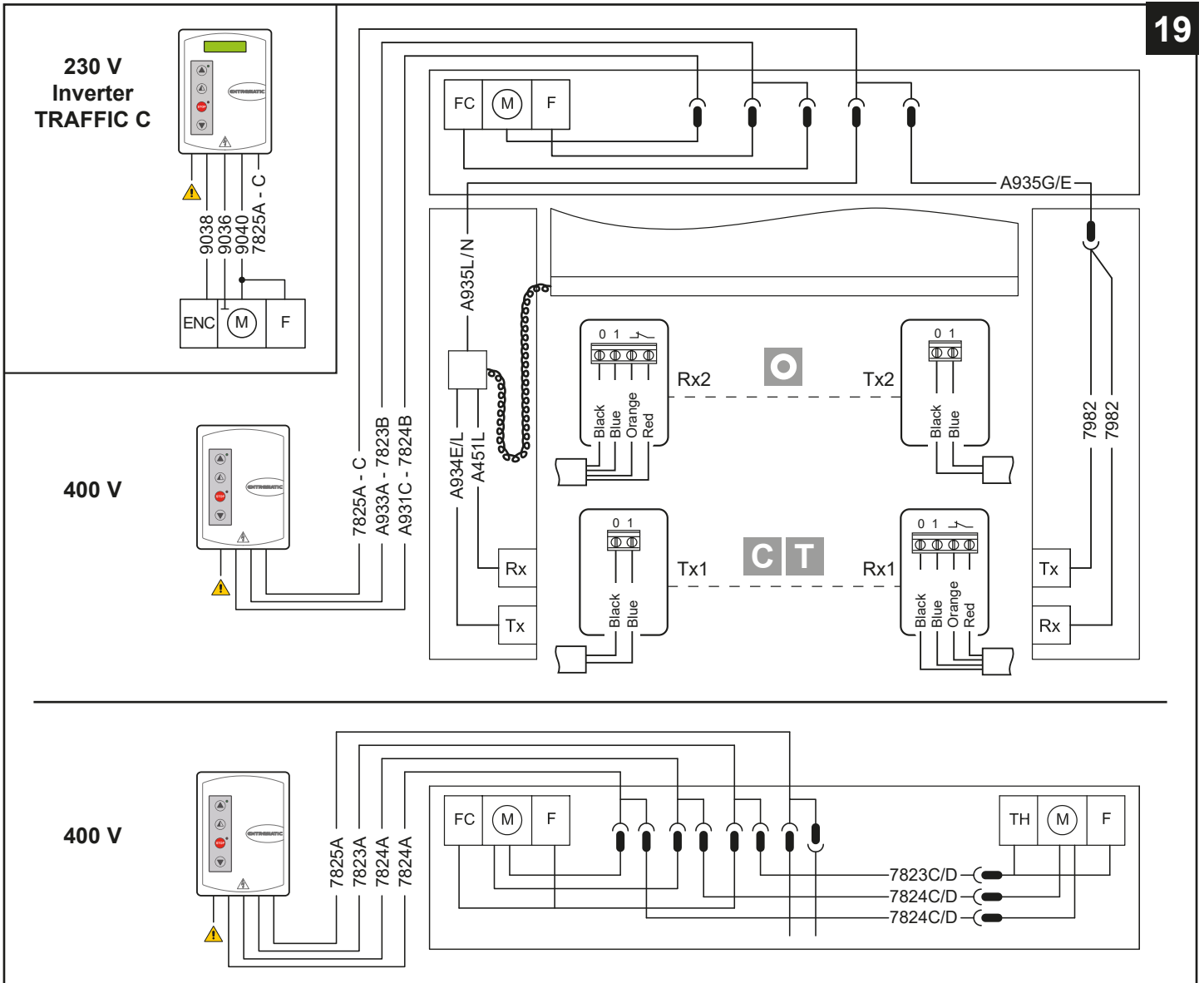
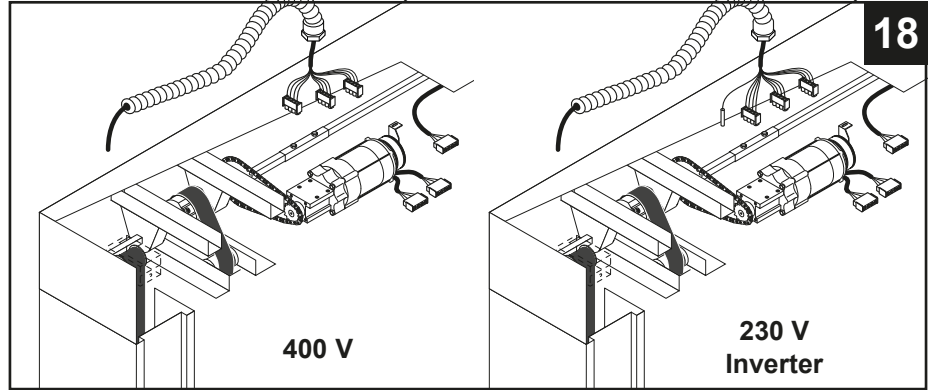
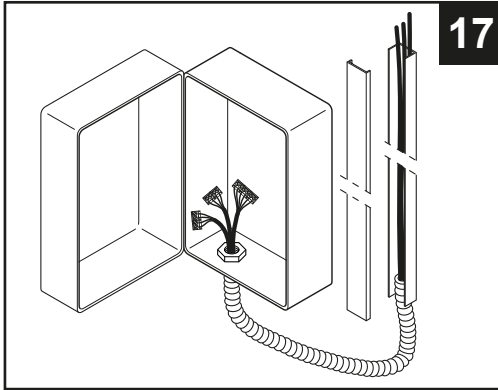



- Figure 19 shows the layout of the cables supplied and their position in the door; each cable is identified by a special code on an adhesive label.

4.3 Safety photocells

- Make the electrical connections as shown in (**fig.19**).
- Make the connections in the control panel as shown in the diagrams in **chap. 5**.



! Correctly size the line conductor cross-section by referring to the indicated absorption and taking the length and installation of the cables into account.



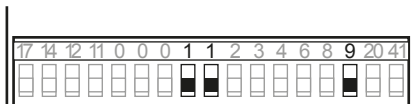

INPUTS			
Command	Function	Description	
1  2	N.O	Automatic closing	Permanently closing the contact enables automatic closing.
1  3	N.O	Opening	With DIP1=ON the closure of the contact activates an opening operation.
		Step-by-step	With DIP1=OFF the closure of the contact activates an opening or closing operation in the following sequence: open-stop-close-open. Note: if automatic closing is enabled, the stop is not permanent but at a time that is set by the TC.
1  4	N.O	Closing	The closing manoeuvre starts when the contact is closed.
1  6	N.C	Reversal safety device	Opening the safety contact triggers a reversal of the movement (reopening) during a closing operation.
41  8	N.C	Reversal safety device	Opening the safety contact triggers a reversal of the movement (reopening) during a closing operation.
1  9	N.C	Stop	Opening the safety contact stops the current operation.
1  9	N.O	Non-pulse command	Permanently opening the safety contact enables the operation by non-pulse command. In this state, the opening (1-3/1-20) and closing (1-4) controls function only if held in the pressed position, and the automation stops when the controls are released. All safety switches, the step-by-step control and the automatic closing function are disabled.
1  20	N.O	Partial opening	The closing of the contact activates a partial opening operation of the duration set with the RP trimmer. Once the automation stops, the partial opening control performs the opposite operation to the one performed before stoppage.
0  11	N.C	Closure limit switch	The opening of the limit switch contact stops the closure operation.
0  12	N.C	Opening limit switch	The opening of the limit switch contact stops the opening operation.
0  17	N.O	Photocell limit switch	By-pass Photocell

Operation by non-pulse command

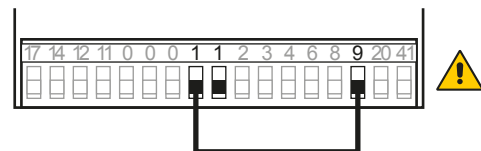



Operation by pulse command

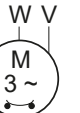

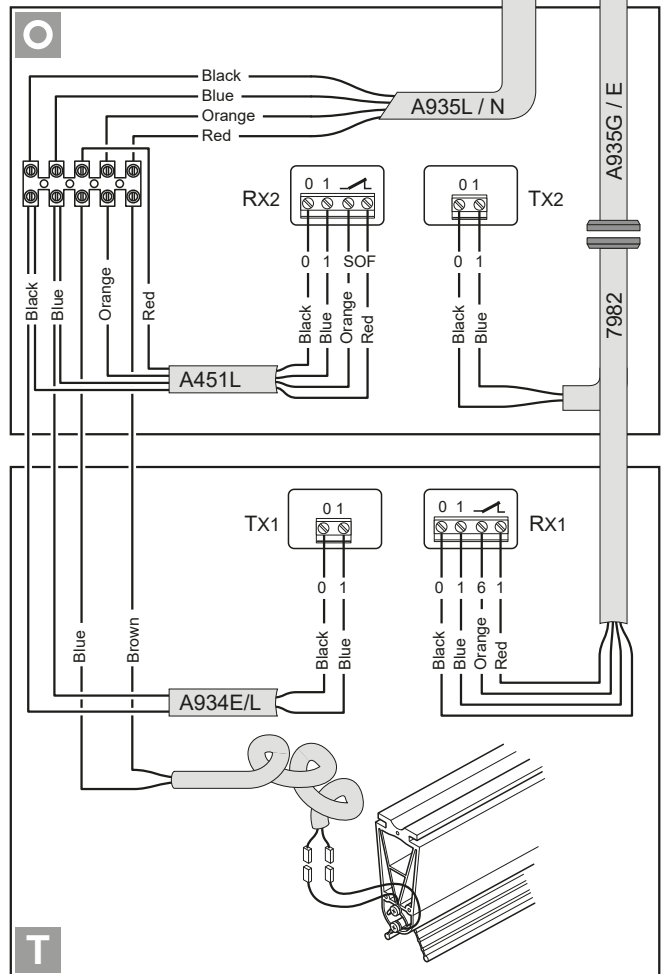
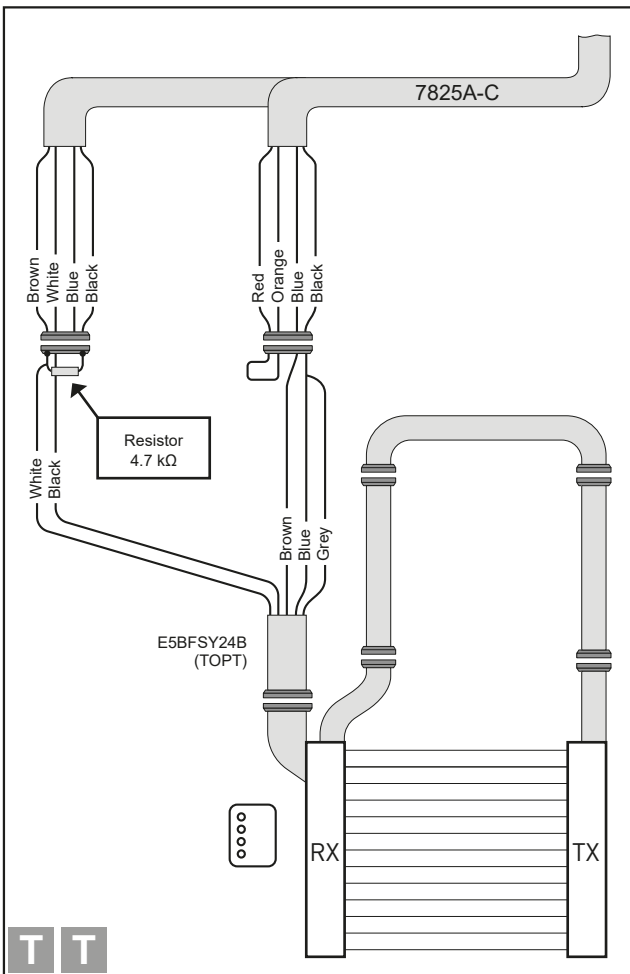
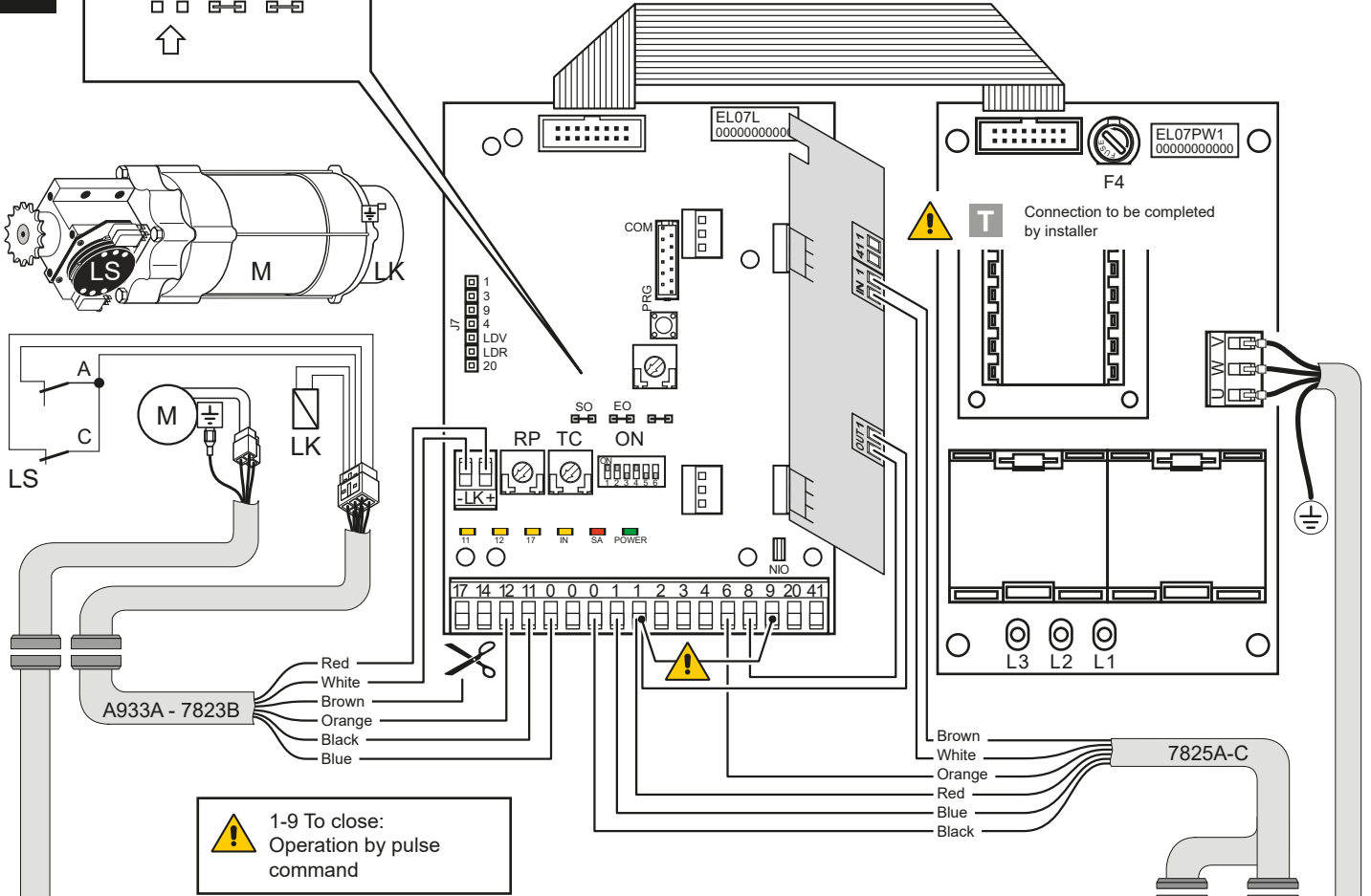
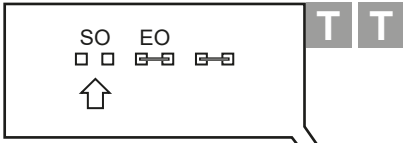
OUTPUTS		
Output	Value	Description
1  + 0  -	24 V = / 0,5 A	Accessories power supply. Power supply output for external accessories, including automation status lamp.
0  14	24 V = / 50 W (2 A)	Lampeggiante (FML). Flashing signal (jumper OFF on FML). Activated during opening and closing operations.
- LK + 	24 V = / 0,5 A	Output activated during the door running.
	400 V~ / 4 A	Three-phase motor. Note: if the direction of rotation of the motor is incorrect for the desired direction of movement, swap the U - W phases.







A931C - 7824B

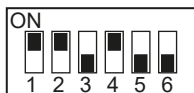





Trimmer	Description
TC 	Setting automatic closing time. From 0 to 30 s. <i>Note: after the activation of the stop command, once contact 1-9 has closed again, the automatic closing is only activated after a total, partial or step-by-step opening command.</i>
RP 	Motor partial opening adjustment. From 0 to 30 s.





Ditec Traffic Dip-switches setting



Dip - switch	Description	OFF 	ON 
DIP 1	Control 1-3 function.	Step-by-Step	Opening
DIP 2	Restore automatic closing time.	Do not use	100 %
DIP 3	Preflashing set at 3 s.	Disabled during opening	Enabled for both opening and closing
DIP 4	Application type.	Do not use	Rapid door
DIP 5	Dynamic brake.	Disabled	Do not use
DIP 6	Double speed	Disabled	Do not use

Jumpers	Description	OFF 	ON 
SO	Reversal safety switch function.	With the automation blocked, if the contacts 41-8 are open, it is possible to activate the opening operation.	With the automation blocked, if the contacts 41-8 are open, any operation is impossible.
EO	Electric brake.	Do not use	Normal.

LED	On	Flashing
 POWER	24 V= power supply.	/
 SA	Indicates that at least one of the safety contacts is open. (6 - 8 - 9)	<ul style="list-style-type: none"> - Indicates the STOP operation activated by pushbutton panel PT4 (if present). - If the AUTOTEST device is installed, this indicates a safety test failure (terminal 41). - On power on, the LED flashes to indicate the number of operations performed: each rapid flash = 10000 operations each slow flash = 100000 operations
 IN	Activated at every command and adjustment to the dip-switch and jumper.	/
 11	Indicates that the 0-11 limit switch contact is open.	/
 12	Indicates that the 0-12 limit switch contact is open.	/
 17	Indicates that the 0-17 limit switch contact is open. (not used)	/

Button	LED
 Starts the opening operation.	The green LED on indicates the presence of the 24 V=power supply.
 Starts the partial opening operation.	
 Starts and stops the STOP operation.	the red LED on indicates that the STOP has been activated. the flashing red LED indicates that the safety devices have been activated.
 Starts the closing operation.	

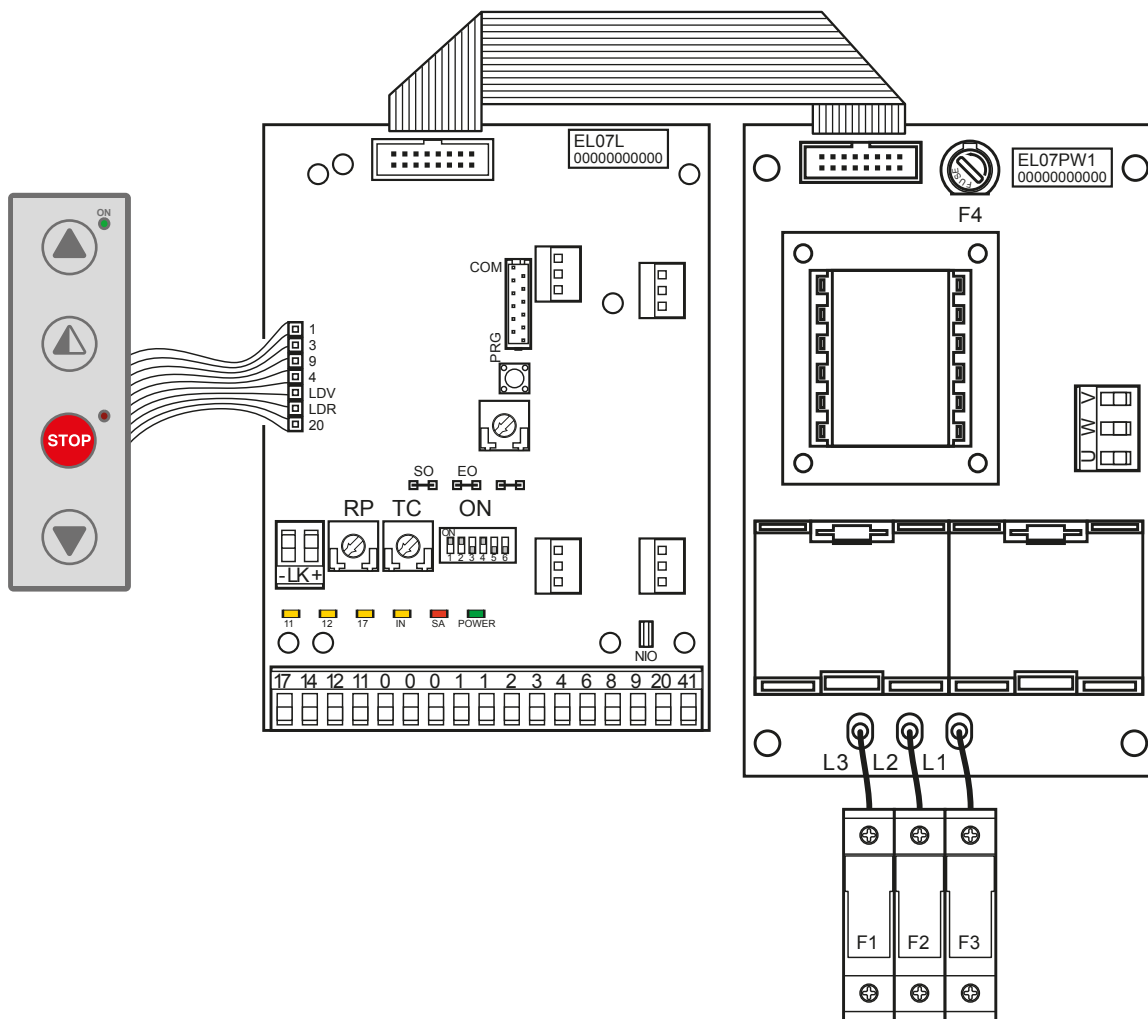





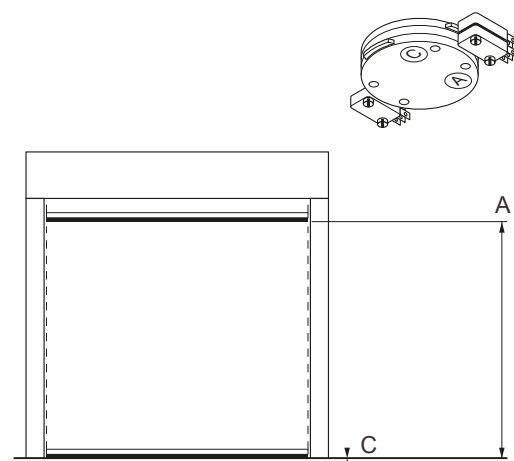

FUSES			
ID	Value	Dimension	Circuit
F1 - F2 - F3	8A - 500V	10.3 x 38	Three phase line
F4	3.15A - 230V	5 x 20	Transformer

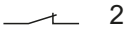
ADJUSTMENT LIMIT SWITCH

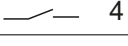
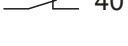
1. Activate the door by pressing the appropriate buttons, and check it moves in the correct direction and if necessary, reverse the movement direction by modifying the phase sequence, adjusting the line wires upstream of the main switch.
2. Carry the curtain in the closed position.
3. By means of a screwdriver, turn the "C" cam until the relative micro-switch is triggered.
4. Carry out the same procedure for the opening limit switch: bring the curtain to the open door position, and adjust cam "A".
5. Activate the automation to check the calibration and, if necessary, make a further adjustment.

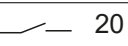
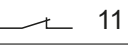



INPUTS				
Command		Function	Description	
1		2 NC	STOP	If on the programming menu (page 15 point 16) Contact 1-2 enabled, opening of the contact STOPS the door
1		3 NO	Opening	The closure of the contact activates the opening operation.
1		4 NO	Closure	The closure of the contact activates the closing operation.
41		40 NC	Reversal safety contact	Opening the safety contact triggers a reversal of the movement (reopening) during the closing operation.
1		8 NC	Reversal safety contact	Opening the safety contact triggers a reversal of the movement (reopening) during the closing operation.
1		20 NO	Partial opening	Closing of the contact activates a partial opening operation of the duration set with the advanced menu.
1		11 NC	Closing position	Opening of the contact indicates the closing position. (max. 50 mA)
1		13 NC	Opening position	Opening of the contact indicates the opening position. (max. 50 mA)

CONTROL PANEL CONNECTORS

M2	Safety device / Commands
M3	Position signal
M4	Interlock
M4A	Back
M5	Motor / brake motor
M6	Thermal motor
M7	Absolute encoder

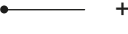
J4	Brake resistance
OPEN	Auxiliary panel card
SAFETY	Auxiliary safety card

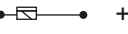
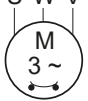
OUTPUTS		
Output	Value	Description
1  0 	24 V = / 0.5 A	Power supply to accessories. Power supply output for external accessories, including automation status lamps.
 LAMP	230 V~	Flashing light (FLM). Non-flashing signal (jumper ON on FML). Activated during opening and closing operations.
-F  +F	24 V = / 0.5 A	Motor electric brake. The output is active for the duration of both the opening and closing operation.
U W V 	230 V~ / 6 A	Three-phase motor.

52E



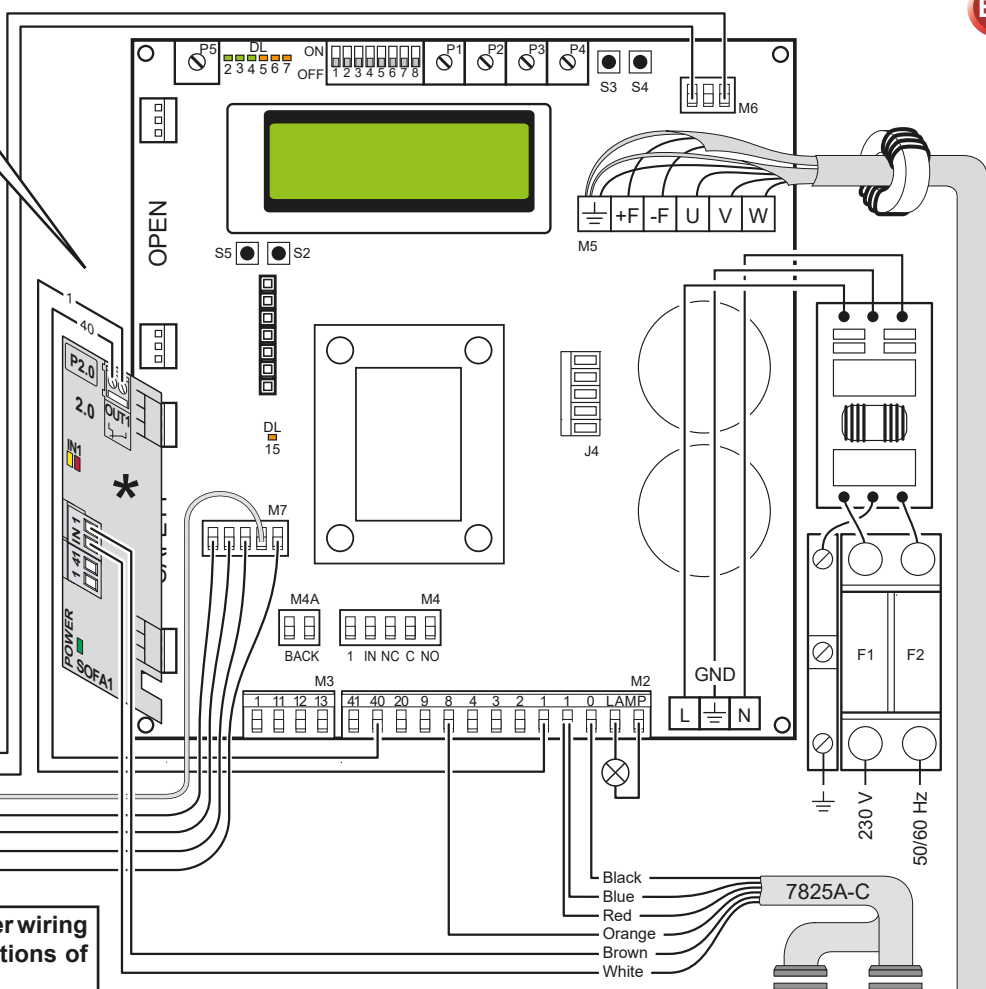
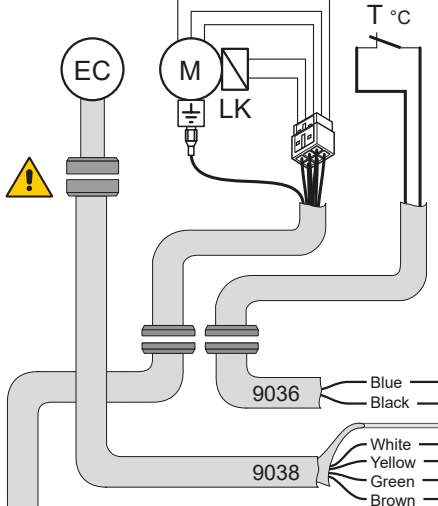
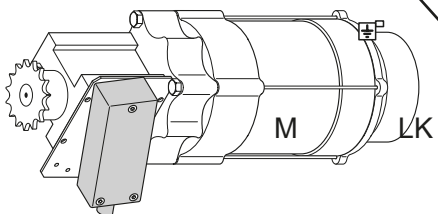

T Connection to be completed by installer

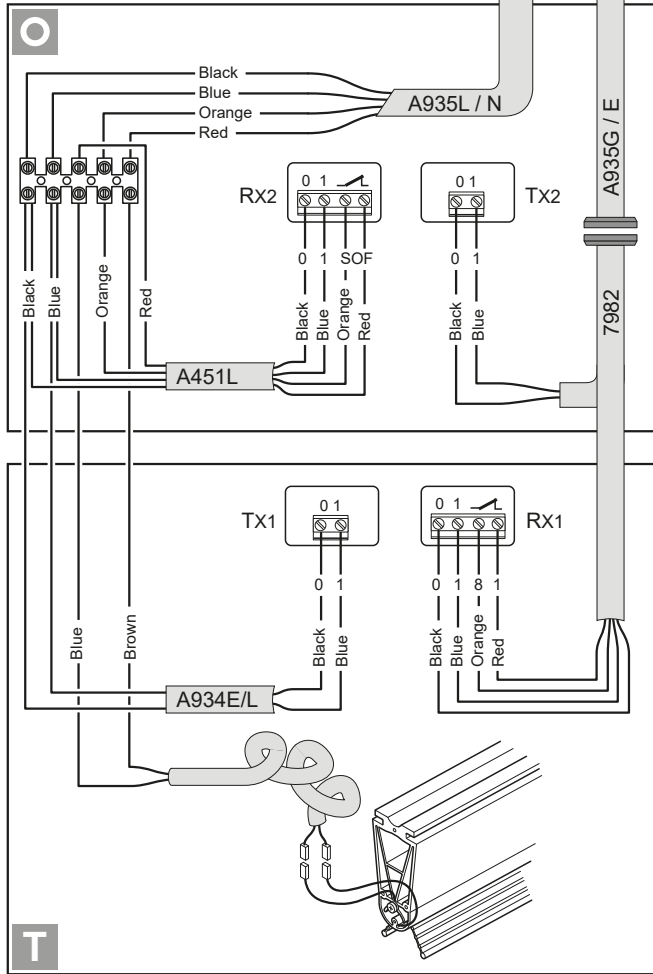
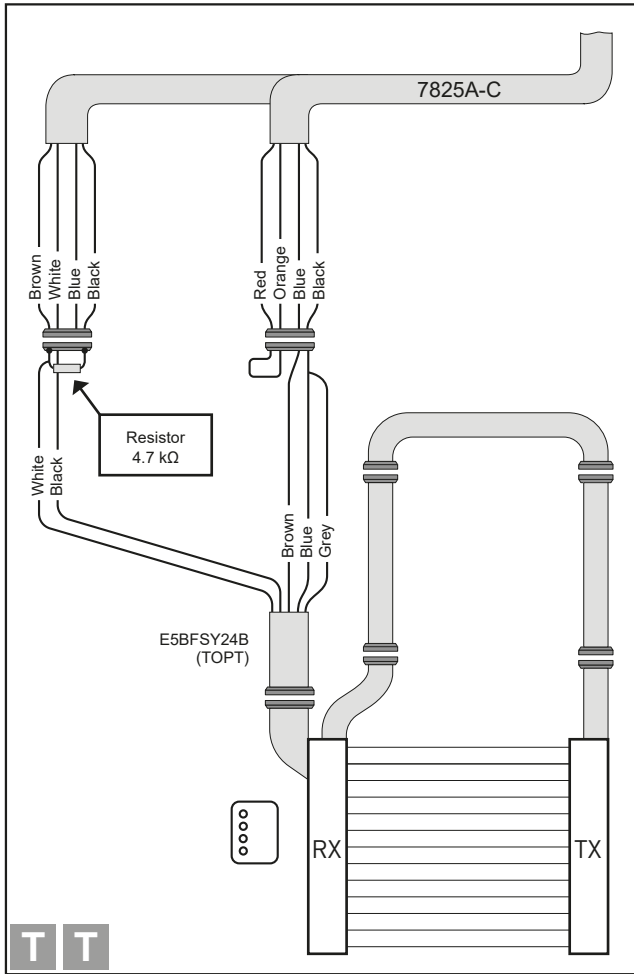



! When the absolute encoder wiring is disconnected, the positions of the limit switches are reset.



9040

Trimmer	Description
P1 	NOT USED
P2 	NOT USED
P3 	NOT USED
P4 	NOT USED
P5 	Adjustment of display contrast.

Dip-switches	Description	 OFF	 ON
DIP 1	Future use	–	–
DIP 2	Access to advanced menu	Disabled.	Enabled
DIP 3	Trimmer enabling	Disabled	Enabled
DIP 4	Counter TOT: Number of operations SVC: Number of operations left until service	Disabled	Enabled
DIP 5	Access to service menu	Disabled	Enabled
DIP 6	Door operating data display (F working, I Bus, I peak, V Bus)	Disabled	Enabled
DIP 7	Future use	–	–
DIP 8	Cyclic operation menu	Disabled	Enabled

LED	On
DL2	Closing position
DL3	Deceleration
DL6	Partial opening
DL7	Opening position
DL15	Autostart

Buttons	Description
S2	USED FOR PROGRAMMING
S3	NOT USED
S4	NOT USED
S5	USED FOR PROGRAMMING

	Button	Standard Operating LED	Programming Operating Button
	Starts the opening operation.	- The green LED on indicates the presence of the 24 V= power supply.	Menu scrolling
Starts the partial opening operation.		Confirm	
Starts and stops the STOP operation.	- The red LED on indicates that the STOP has been activated. - The flashing red LED indicates that the safety devices have been activated. - The quick flashing red LED indicates that the service threshold has been reached		
Starts the closing operation.		Menu scrolling	

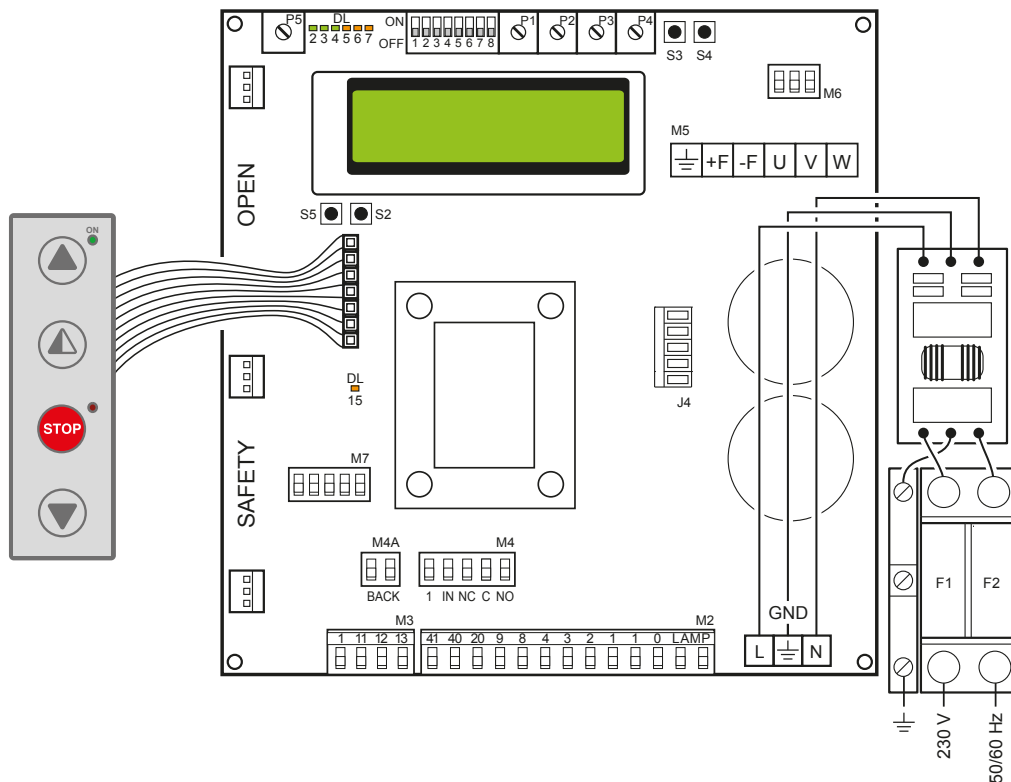

FUSES			
ID	Value	Size	Circuit
F1 - F2	12A - 500V	10.3 x 38	Single phase line

POSITION ADJUSTMENT

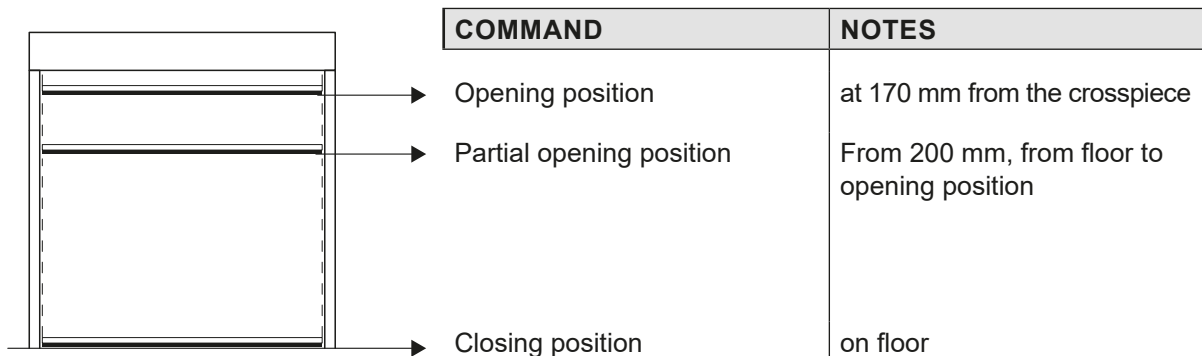

TROUBLESHOOTING

Display message	Problem	Check
Current limit exceeded	Requested motor torque exceeds available torque.	<ul style="list-style-type: none"> Reduce opening speed. Check power supply. Check power supply wiring.
Encoder battery	Absolute encoder battery flat or position read error	<ul style="list-style-type: none"> Switch off the control panel, wait 3 minutes and reconnect the power supply. If the problem is not resolved, try again. If the encoder battery message remains displayed, replace the encoder.
Insert brake resistance	Voltage on BUS exceeds threshold	<ul style="list-style-type: none"> Switch off the control panel, wait 3 minutes and reconnect the power supply. If the error reoccurs, check that the voltage on the BUS is lower than 360 V.
Max. BUS voltage	BUS voltage exceeds threshold	<ul style="list-style-type: none"> Switch off the control panel, wait 3 minutes and reconnect the power supply. Check the control panel power supply voltage.





















6 PROGRAMMING MENU

6.1 INSTALLATION MENU

When the control panel is switched on, after showing the messages DITEC and microprocessor and card FW VERSION, the device automatically enters the installation menu and displays the message SELECT LANGUAGE.

Confirm with 

 **Remove cables from PIN 3, 4, 20 during programming**

STEP	1 st level options	2 nd level options	Menu scrolling	Notes
1	Select language			Confirm with: 
	Confirm with: 	ENGLISH	 	
		ITALIAN		
		FRANÇAIS		
		DEUTCH		
	ESPAÑOL - POLSKA CESKY - MAGYAR			
2	Door model			Confirm with: 
	Confirm with: 	SOFT RESET	 	
		SECTOR RESET		
		SMART PLUS		
		SECTOR PLUS		
		TRAFFIC C		
	SMART RESET			
3	Position control			Confirm with: 
	Confirm with: 	ENCODER	 	
	LIMIT SWITCH			
4	Calibrating positions			The door will move to the desired position in man present mode and at low speed. Confirm position with: 
	Confirm with: 	CLOSED POSITION	 	
		PARTIAL OPEN POS.		
	OPEN POSITION			
5	Command mode			Confirm with:  Selecting 1-9: if 1-9 is closed, the command mode will be impulsive, if 1-9 is open the command mode will be "dead man"
	Confirm with: 	IMPULSIVE	 	
		MAN PRESENT		
	INPUT 1-9			
6	CONFIRM DATA			Confirm with: 

PROGRAMMING COMPLETED

The door is now programmed and operating with the set default speed values.
With the door MOVING, the voltage and current values will be displayed on the BUS.

6.2 ADVANCED MENU

The advanced menu allows you to modify the position of the limit switches which have previously been set and modify the set default parameters.

To access the Advanced Menu:

- **STOP the door**
- **Set DIP 2 to ON**

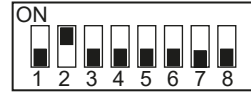

“ENCODER CALIB.”, the first item in the advanced menu, will appear on the display.

ONCE PROGRAMMING HAS ENDED, SET DIP2 TO OFF

Remove cables from PIN 3, 4, 20 during programming

STEP	1 st level options	Scrolling	Confirm	2 nd level options		Notes
1	Encoder Calibration			Closed position		The door will move to the desired position in man present mode and at low speed. All the positions (closing, partial opening, opening) must be set.
2	Photocell excluded (step present only for Reset doors)			Change value (1 unit \cong 3mm)		By increasing the value, the position of the photocell by-pass is raised
3	Primary safety device excluded			Change value (1 unit \cong 3mm)		By increasing the value, the position of the primary safety by-pass is raised
4	Automatic closing (default SI with T= 5 s)			YES NO		
5	Automatic closing time			Time variant		Option available only if YES has been selected for point 4). Value ranging from 0 to 100 sec.
6	Command mode			Impulsive Man present INPUT 1-9		Selecting 1-9: if 1-9 is closed, the command mode will be impulsive, if 1-9 is open the command mode will be “dead man”
7	Opening safety device			YES NO		If set to YES, the closed door that receives an opening command does not open if the photocell is activated.
8	Interlock			NO INTERLOCK AIRLOCK INTERLOCK		AIRLOCK: door 2 opens with external command only if door 1 is closed. INTERLOCK: door 2 opens automatically when door 1 has closed
9	Pre-flashing when opening (default no)			YES NO		Pre-flashing has a set time of 3 sec.
10	Opening ramp advance			CHANGE VALUE (1 unit \cong 3mm)		When the value increases, the deceleration distance when opening increases.
11	Opening speed in (Hz)			CHANGE VALUE		The setting of values that are higher than the default ones must be assessed according to door dimensions and operating conditions.

STEP	1 st level options	Scrolling	Confirm	2 nd level options		Notes
12	Closing speed in (Hz)			CHANGE VALUE		The setting of higher values must be assessed according to door dimensions and operating conditions.
13	Service Alarm			YES		
				NO		
				RESET?		Restart the service count down
14	Service thresh			CHANGE VALUE		Option available only if YES has been selected for point 14). Set value to steps of 1000 cycles Max 200,000 cycles
15	Enable stop 1-2			YES		If set to YES, opening of the contact 1-2 STOPS the door.
				NO		
16	Brake resistance (default NO)			YES		Set to YES when the door is supplied with brake resistance.
				NO		
17	PARAMETER RESET			CONFIRM		Confirm to go back to the installation menu.



ONCE PROGRAMMING HAS ENDED, SET DIP2 TO OFF

6.3 Timed opening menu

With door in STOP position and DIP 8 ON you enter the menu CYCLIC MODE. By activating this mode it is possible to set a timed opening at regular time intervals. Once the mode is set put DIP 8 OFF.

STEP	1 st level options	Scrolling	Confirm	2 nd level options		Notes
1	CYCLIC MODE			TIMER OFF		Timer not active
				TIMER ON		Timer active
2	TIME UNIT			MIN.		Timer by minuts
				SEC.		Timer by seconds
3	OPENING TIME			1 ...200		Set the regular time intervals
4	AUTO CLOS.TIME			1....200		Set the time during which the door remains open
5	TOT			VALUE		Cycle counter
6	RESET CYCLES			RESET?		Cycle counter reset

When CYCLIC MODE is active, the display shows every 2 sec:

TOT cycle - count down to next open/OPENING TIME

6.4 Service menu (password required)

The Service menu is used to modify the brake resistance thresholds, the overcurrent threshold and the anti-wind function when the encoder intervenes.

To access the Service menu:

- STOP the door
- Set DIP5 to ON
- Enter the PW: button sequence OPEN- OPEN- CLOSE- PARTIAL OPENING

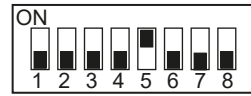

! Remove cables from PIN 3, 4, 20 during programming

STEP	1 st level options	Notes
1	MIN BRAKING VOLT. Default 340Vdc	Threshold for partial intervention of braking resistance
2	MAX BRAKING VOLT. Default 380Vdc	Threshold for total intervention of braking resistance
3	OVERCURRENT LIMIT Default 10A	If the current on the BUS exceeds the set threshold, the door opens at half the speed to reduce absorption.
4	RAMP SLOPE DURING OPENING	Changes the slope of the deceleration ramp when opening. Default 15. (If the value is increased, the ramp distance is reduced).
5	BATTERY LEVEL	Visualizes the encoder battery charge level from 0% to 100%
6	ALARM LIST	The last 50 alarms are displayed: Overcurrent; bus voltage exceeds limit, Intervention of brake resistance, inverter overtemperature, faulty motor driver (encoder). To exit, press partial opening

! ONCE PROGRAMMING HAS ENDED, SET DIP5 TO OFF

6.5 Display messages

MESSAGE	SITUATION	NOTES
Ditec	door closed waiting for command	
Opening of VBUS IBUS	door opening	
Door open - automatic closing time	Door open	
Closing of VBUS IBUS	door closing	
Input 40 closed; input 8 open	intervention of photocell	When door is moving
input 40 open; input 8 closed	Intervention of primary safety device	When door is moving
Thermal or release micro open	Intervention of safety micro on manual opening device / intervention of motor thermal switch.	
Opening safety device activated	photocell engaged when door is closed and door does not open	Message that only appears if the "opening safety" function is set to YES on the advanced menu (step 7).
Door stopped	stop command activated	

6.6 Interlock

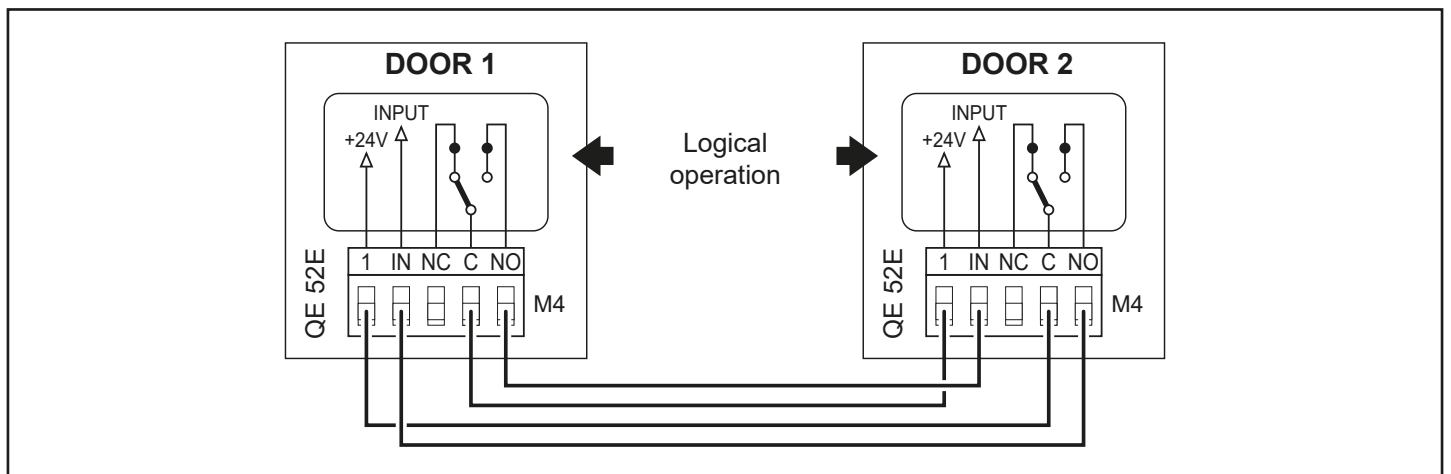

7. CHECKING AND STARTING

7.1 Check of the movement direction

- Move the panel until it reaches half-way with respect to its stroke.
- Open and close the door by pressing the relative push-buttons, and check the correct movement direction.
- If required, reverse the movement direction by modifying the sequence of the phase and acting on the line cable before the main switch.

**DANGER**

Before performing and operations and working on the electronic equipment make sure that the power supply has been disconnected

**WARNING**

The following instructions are for qualified and authorised personnel only. Specific laws and standards must always be complied with even when not expressly indicated.



For repair work or replacements, use only original Ditec spare parts.

COMMAND	PROBLEM	CHECK
Any command with the curtain in any position	<i>The curtain and the motor do not move</i>	<ul style="list-style-type: none"> Mains power supply or fuses F1, F2, F3 STOP activated ("Stop" LED on push-button panel permanently on) Motor connected to wrong terminals and/or for 400V version dip-switch in incorrect position (see page 8) For 400V version opening (A) and closing (C) limit switches activated simultaneously (LEDs 11 e 12 on) Motor with thermal switch activated Manual operation safety micro activated One of the power devices faulty (control panel, motor, motor connection cable)
	<i>The motor rotates in the opposite direction</i>	<ul style="list-style-type: none"> Invert the position of the two phases of the power supply line
Opening command with curtain closed	<i>The motor does not move</i>	<ul style="list-style-type: none"> Opening command not connected correctly or faulty (commands 1 - 3) For 400V version safety device activated (Stop button LED flashing and SA LED permanently ON) with SO jumper closed Opening limit switch(A) activated (LED 12 ON) Closing command always activated or short-circuited
Closing command with curtain open	<i>The motor does not move</i>	<ul style="list-style-type: none"> Closing command not connected correctly or faulty (commands 1 - 4) Safety device activated (Stop button LED flashing) Closing limit switch (C) activated (LED 11 ON) Opening command always activated or short-circuited Failed safety device autotest (Stop LED on push-button panel OFF)
Stop activated during an operation	<i>The motor does not stop</i>	<ul style="list-style-type: none"> Stop command not working or incorrectly connected (Stop LED on push-button panel does not come on)
	<i>The motor stops late</i>	<ul style="list-style-type: none"> Motor brake worn or faulty
Activation of a safety device during closing	<i>Door movement is not reversed</i>	<ul style="list-style-type: none"> Safety device faulty or not connected correctly Check earth connections.
	<i>Door movement does not reverse or reverses only for part of the stroke</i>	For 400V version <ul style="list-style-type: none"> Input 17 closed (LED 17 OFF) Cam B incorrectly regulated (LED 17 OFF or comes on in an incorrect position)
Automatic closure activated with curtain open	<i>The door does not close automatically after the time set with TC</i>	<ul style="list-style-type: none"> Automatic closure not enabled correctly Opening command always activated or short-circuited Failed safety device autotest
During an operation	<i>The curtain does not stop at the limit switch</i>	For 400V version <ul style="list-style-type: none"> Limit switch contact is short-circuited (LED 11 or LED 12 always OFF) Mechanical fault in the limit switch (LED 11 or LED 12 always OFF) Brake worn or faulty (LED 11 or LED 12 ON)
	<i>The curtain does not stop correctly at the limit switch</i>	For 400V version <ul style="list-style-type: none"> Dip-switch 5 set to OFF

NB: for diagnostics specifically for the inverter panel 52E, also see page 13

9. MAINTENANCE TO BE CARRIED OUT EVERY 6 MONTHS

Regular inspections should be made according to national regulations and product documentation by a Ditec trained and qualified technician. The number of service occasions should be in accordance with national requirements and product documentation.

Installation / Fitting

- Tighten the fitting screws of the uprights with the crosspiece
- Check the anchoring of the door to the door frame

Motor

- Check the fixing of the motor to the relevant support
- Check the tensioning of the transmission chain
- Check the limit switches functioning and the good alignment with the cams.
- Check the brake disc wearing. If necessary replace the disc
- Check the properly manual release lever brake functioning (when applicable)

Main Shaft / Belt

- Check the good bearing supports fixing
- Lubricate the support of the bearings by suitable grease inlet
- Check the wear and tear of the counterweight belts and the curtain. Replace the belts if necessary

Safety Devices

- Check the good safety bar functioning
- Check the good conditions of the safety bar rubber profile
- Check the adjusting and the eventual wearing of the steel cable of the electromechanical safety edge
- Check the wearing of the mobile cable
- Check the correct operation of the safety photocells

9.1 Maintenance Plan

The table below shows the recommended interval - in months - when to replace parts during preventive maintenance.

Part	Part number	Cycles / hour			Abusive Environment (1)
		<10 Low Traffic Months	<30 Medium Traffic Months	>30 High Traffic Months	
Limit switch group (if 400V)	6K10GF	36	24	12	12
Limit switch (if 400V)	5M	48	36	24	24
Brake disc	21572	36	24	12	12
Brake disc guide	21571	36	24	12	12
Safety edge coiled cable	27795B	36	24	12	12
Belt counterweight and curtain	6KTFC5	36	24	12	12

(1) Dirty or dusty environment, operating temperature near to 0°C or over 35°C, wind pressure within 20% of maximum limit.

USE INSTRUCTIONS

GENERAL SAFETY PRECAUTIONS

This user handbook is an integral and essential part of the product and must be delivered to the users. Keep this document and pass it on to any future users.





This automation is a “**vertical-roll door**”; it must be used for the specific purpose for which it was designed. Any other use is to be considered inappropriate and so dangerous. Assa Abloy Entrance Systems AB declines all responsibility for damage caused by improper, incorrect or unreasonable use. The device may be used by children over the age of 8 and by people with reduced physical, sensorial or mental abilities, or lack of experience or knowledge, as long as they are properly supervised or have been instructed in the safe use of the device and the relative hazards.

Cleaning and maintenance work must not be carried out by children unless they are supervised.

USE PRECAUTIONS

- Do not enter the door action area while the door is moving.
- In the event of a fault or malfunctioning, turn off the main switch. The operations of maintenance, adjustment and repair must be carried out by skilled and authorised staff.
- Each automation has its own “Installation and Maintenance handbook”, reporting the periodical maintenance plan. Please take care to check all the safety devices.

BUTTONS

-  • Full opening: the door opens completely. The stroke can be fixed via the end stop microswitch.
-  • Partial opening: the door opens partially, to a point time-regulated by the RP trimmer.
-  • STOP: the door stops immediately.
-  • Closing: the door closes completely. The stroke can be fixed via the end stop microswitch.

MANUAL RELEASE LEVER (for emergency reopening).

-  Warning: before using the manual lever, turn the equipment off, putting the main switch on “0”.
- When the lever is released, the brake is regularly working.
- Pulling the lever, the brake is unclamped.

To raise manually the panel, in case of power lacking or damage, act as follows:

- pull the release lever (fig. 2), releasing the brake;
- raise the panel on open door position;
- leave the lever back (fig. 3), in order to run the brake again.

Stop the opening of the panel before the safety edge hits the crosspiece.

DETACH AND DELIVER TO THE CUSTOMER



Ditec

Dynaco Europe n.v.
Waverstraat 21
B-9310 MOORSEL
TVA/BTW: BE 439,752,567 RCA/HRA 64232
Tel. (+32) 53 72 98 98
Fax (+32) 53 72 98 50

Installer:

9. MAINTENANCE TO BE CARRIED OUT EVERY 6 MONTHS

Regular inspections should be made according to national regulations and product documentation by a Ditec trained and qualified technician. The number of service occasions should be in accordance with national requirements and product documentation.

Installation / Fitting

- Tighten the fitting screws of the uprights with the crosspiece
- Check the anchoring of the door to the door frame

Motor

- Check the fixing of the motor to the relevant support
- Check the tensioning of the transmission chain
- Check the limit switches functioning and the good alignment with the cams.
- Check the brake disc wearing. If necessary replace the disc
- Check the properly manual release lever brake functioning (when applicable)

Main Shaft / Belt

- Check the good bearing supports fixing
- Lubricate the support of the bearings by suitable grease inlet
- Check the wear and tear of the counterweight belts and the curtain. Replace the belts if necessary

Safety Devices

- Check the good safety bar functioning
- Check the good conditions of the safety bar rubber profile
- Check the adjusting and the eventual wearing of the steel cable of the electromechanical safety edge
- Check the wearing of the mobile cable
- Check the correct operation of the safety photocells

9.1 Maintenance Plan

The table below shows the recommended interval - in months - when to replace parts during preventive maintenance.

Part	Part number	Cycles / hour			Abusive Environment (1)
		<10 Low Traffic Months	<30 Medium Traffic Months	>30 High Traffic Months	
Limit switch group (if 400V)	6K10GF	36	24	12	12
Limit switch (if 400V)	5M	48	36	24	24
Brake disc	21572	36	24	12	12
Brake disc guide	21571	36	24	12	12
Safety edge coiled cable	27795B	36	24	12	12
Belt counterweight and curtain	6KTFCs	36	24	12	12

(1) Dirty or dusty environment, operating temperature near to 0°C or over 35°C, wind pressure within 20% of maximum limit.

Date	Conter	Signature

Date	Conter	Signature

APPLICATIONS

Use: 5 (minimum 5 years of working life with 600 cycles a day)

Applications: HEAVY DUTY (for industrial and commercial access with heavy duty use).

- Service class, running times, and the number of consecutive cycles are to be taken as merely indicative having been statistically determined under average operating conditions, and cannot therefore be applied to each individual case. Reference is to the period when the product functions without the need for any extraordinary maintenance.
- Independent variables such as friction, balancing and environmental factors may substantially alter the lifespan or performance characteristics of the automatic access or parts thereof (including the automatic systems). It is the responsibility of the installer to adopt suitable safety measures for each single installation.

SOUND PRESSURE

sound pressure level **LPa ≤ 70 dBa**

DECLARATION OF CONFORMITY

We:

Assa Abloy Entrance Systems AB
Lodjursgatan 10
SE-261 44 Landskrona
Sweden

declare under our sole responsibility that the type of equipment with name / description:

TRAFFIC C - TRAFFIC CM Folding high speed door with counterweight

With performance levels as declared in the accompanying Declaration of Performance and the product label, and electrical drive unit as identified in the log book provided with it, is in compliance with the following directives:

2006/42/EC	Machinery Directive (MD)
2014/30/EU	Electromagnetic Compatibility Directive (EMCD)
2011/65/EU	On the restriction of the use of certain hazardous substances in electrical and electronic equipment (RoSH)

Harmonized European standards which have been applied:

EN 13241-1 EN 61000-6-2 EN 61000-6-3 EN 60335-1 EN 60204-1

Other standards or technical specifications, which have been applied:

EN 60335-2-103

EC type examination or certificate issued by a notified or competent body (for full address, please contact Assa Abloy Entrance Systems AB) concerning the equipment:

CSI Spa Reg. - N° 0497

The manufacturing process ensures the compliance of the equipment with the technical file.
 The manufacturing process is regularly accessed by 3rd party.



Ditec C/O Dynaco Europe n.v.
Waverstraat 21
B-9310 MOORSEL
TVA/BTW: BE 439,752,567 RCA/HRA 64232
© ASSA ABLOY